

MONTAGEANLEITUNG

ASSEMBLY INSTRUCTIONS

NOTICE DE MONTAGE

MONTAGEHANDLEIDING

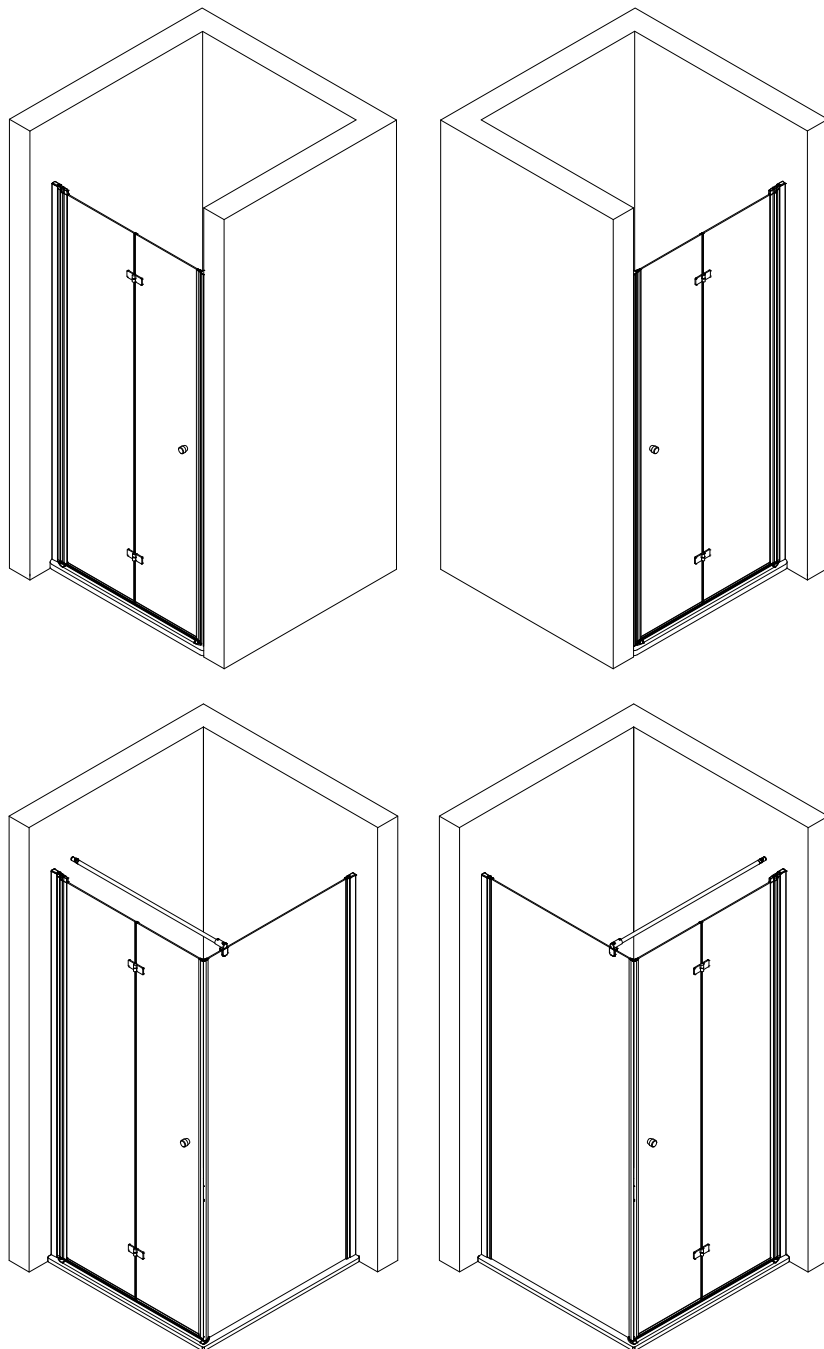



SICHERHEITSHINWEISE / SAFETY INSTRUCTIONS CONSEILS DE SÉCURITÉ / VEILIGHEIDSAANWIJZINGEN



de Glaskanten schützen

en Protect glass edges

fr Protégez les bords du verre

nl Glasranden beschermen



de Schutzbrille tragen

en Wear safety goggles

fr Portez des lunettes de protection

nl Veiligheidsbril dragen

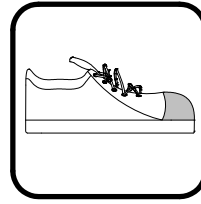

de Sicherheitsschuhe tragen

en Wear safety shoes

fr Portez des chaussures de sécurité

nl Veiligheidsschoenen dragen

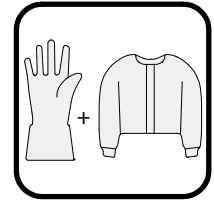

de Lange Handschuhe und langärmelige Kleidung tragen

en Wear long gloves and long-sleeved clothing

fr Portez des gants longs et des vêtements à manches longues

nl Draag lange handschoenen en kleding met lange mouwen

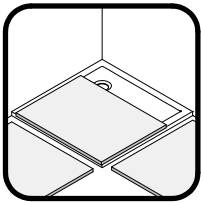

de Decken im Arbeitsbereich und dessen Umfeld auslegen

en Cover the shower tray and its area completely

fr Couvrez complètement le bac de douche et ses environs

nl Dekens op de douchebak en de omgeving leggen

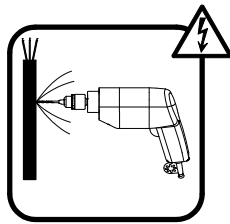

de Über die Lage der Stromleitung informieren

en Get information about the location of the power line

fr Informez-vous sur l'emplacement de la ligne électrique

nl Informeren over de locatie van de hoogspanningslijn

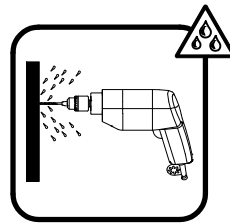

de Über die Lage der Wasserleitung informieren

en Get information about the location of the water pipe

fr Informez-vous sur l'emplacement de la ligne d'eau

nl Informeren over de locatie van de waterleiding

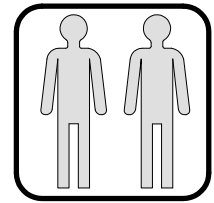

de Empfohlene Montage mit 2 Personen.

en Assembly recommended with 2 persons

fr Montage recommandé avec 2 personnes

nl Aanbevolen montage met 2 personen

HINWEIS / NOTE / NOTE / NOOT

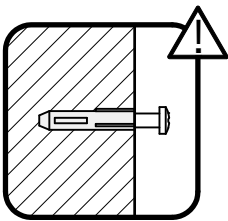

de Vor der Montage die Beschaffenheit des Mauerwerks überprüfen. Gegebenenfalls ist das im Lieferumfang enthaltene Befestigungsmaterial nicht für die Befestigung geeignet.

en Check the condition of the masonry before installation. If applicable, the fixing material included in the scope of delivery is not suitable for mounting.

fr Vérifiez l'état de la maçonnerie avant le montage. Le cas échéant, le matériel d'approvisionnement compris dans la livraison n'est pas adapté à la fixation.

nl Controleer de toestand van het metselwerk voor de installatie. Indien gewenst is het bij de levering inbegrepen bevestigingsmateriaal niet geschikt voor montage.

de Die Aufstellfläche der Duschkabine muss eben sein.

en The installation surface of the shower enclosure must be level.

fr La surface d'installation de la cabine de douche doit être plane.

nl Het montagevlak van de douchewand moet waterpas zijn.

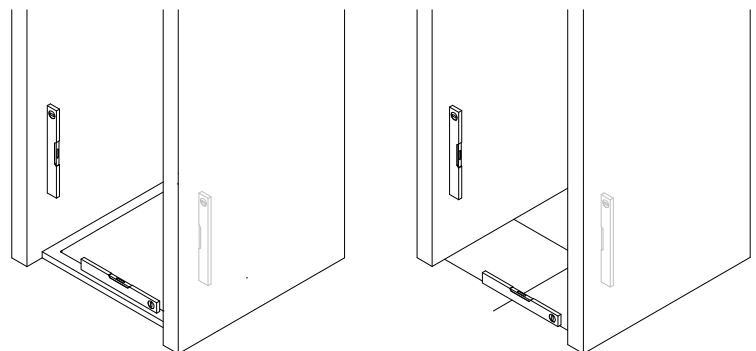

AUFBAUART / ASSEMBLY SITUATION / TYPE DE MONTAGE / ASSEMBLAGE SITUATIE

de Bei der Montage der Duschkabine gibt es zwei Aufbauarten: Aufbau **a** und **b**
In dieser Montageanleitung wird der Aufbau **a** dargestellt. Die Montageschritte für den Aufbau **b** sind spiegelbildlich durchzuführen.

en There are two types of installation for the shower enclosure: **a** and **b**
Situation **a** is described in this assembly instruction. The assembly steps for situation **b** must be carried out in mirror image.

fr Il y a 2 possibilités de monter la paroi de douche : **a** et **b**
La version **a** est illustrée dans la notice de montage. Les étapes pour monter la version **b** sont inversées.

nl Er zijn twee soorten installatie voor de douchewand: **a** en **b**
Montage **a** wordt getoond in deze montagehandleiding. De montageschappen voor installatie **b** moeten in spiegelbeeld worden uitgevoerd.

a

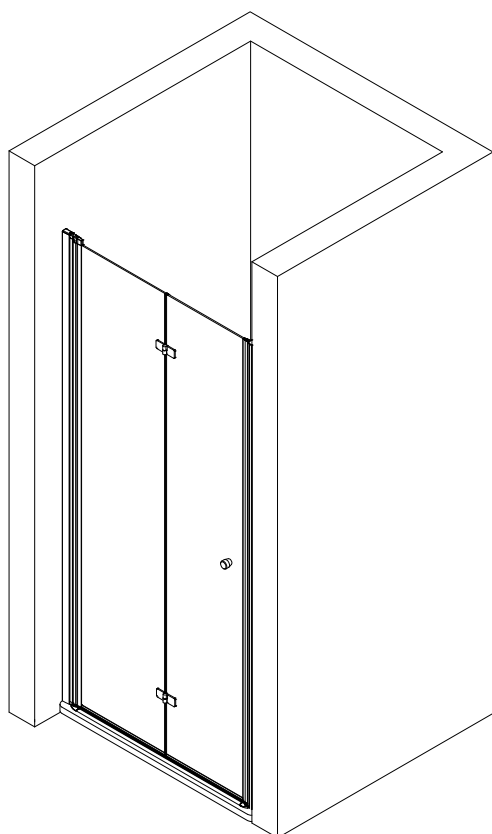

b

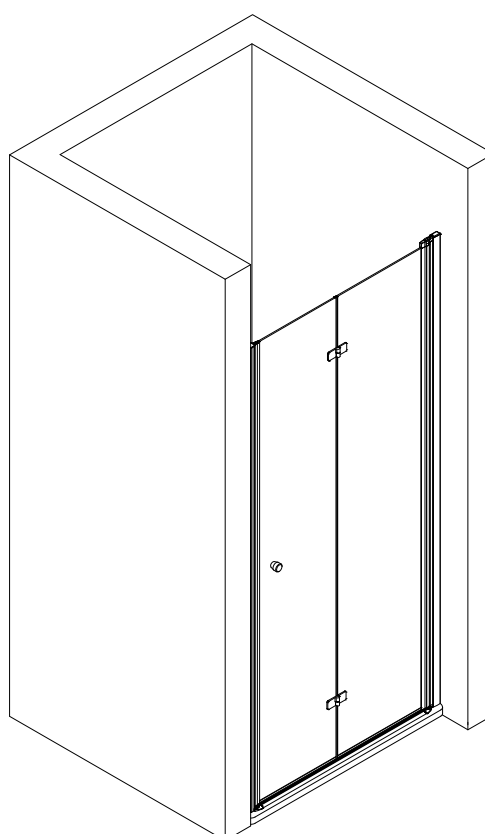

MAßE / DIMENSIONS / DIMENSIONS / AFMETINGEN

- de** Prüfen, ob die gemessenen Maße innerhalb der Tabellenwerte (A, bzw. C) liegen, damit die Duschkabine problemlos, anhand der Montageanleitung aufgebaut werden kann.
- en** Check whether the measured dimensions are within the table values (A or C), so that the shower enclosure can be assembled without any problems using the assembly instructions.
- fr** Vérifier que les dimensions mesurées se situent dans les valeurs du tableau (A ou C), afin que la cabine de douche puisse être montée sans problèmes en suivant les instructions de montage.
- nl** Controleer of de gemeten afmetingen binnen de tabelwaarden (A of C) vallen, zodat de douchewand zonder problemen met behulp van de montagehandleiding kan worden gemonteerd.

de Montage auf Duschwanne

(Maße des installierten Duschbeckens)

en Mounting on shower tray

(Dimensions of the installed tray)

fr Montage sur receveur de douche

(Dimensions du mur au bord d'extérieur du receveur)

nl Montage op douchebak

(Afmetingen van de ingebouwde douchebak)

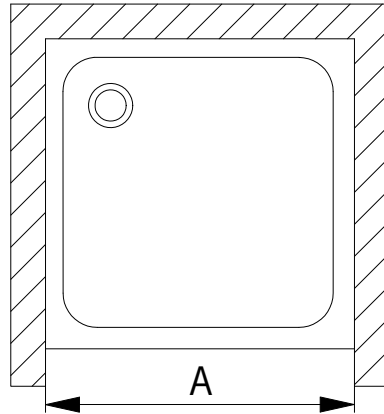

Duschwanne / Shower tray/ Receveur de douche / Douchebak	A
800 mm	783 - 809 mm
900 mm	883 - 909 mm
1000 mm	983 - 1009 mm

oder / or / ou / of

de Montage ohne Duschwanne

(Abmessungen des Produktes) (Glasmitte)

en Mounting without shower tray

(Mounting on tile) (Middle of the glass)

fr Montage sans receveur de douche

(Montage sur carrelage) (Dimension mi-verre)

nl Montage zonder douchebak

(Montage op tegel) (Midden van het glas)

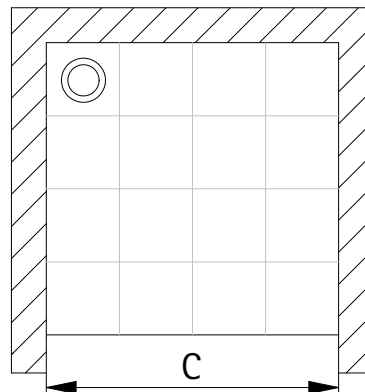

Version / Versie	C
800 mm	783 - 809 mm
900 mm	883 - 909 mm
1000 mm	983 - 1009 mm

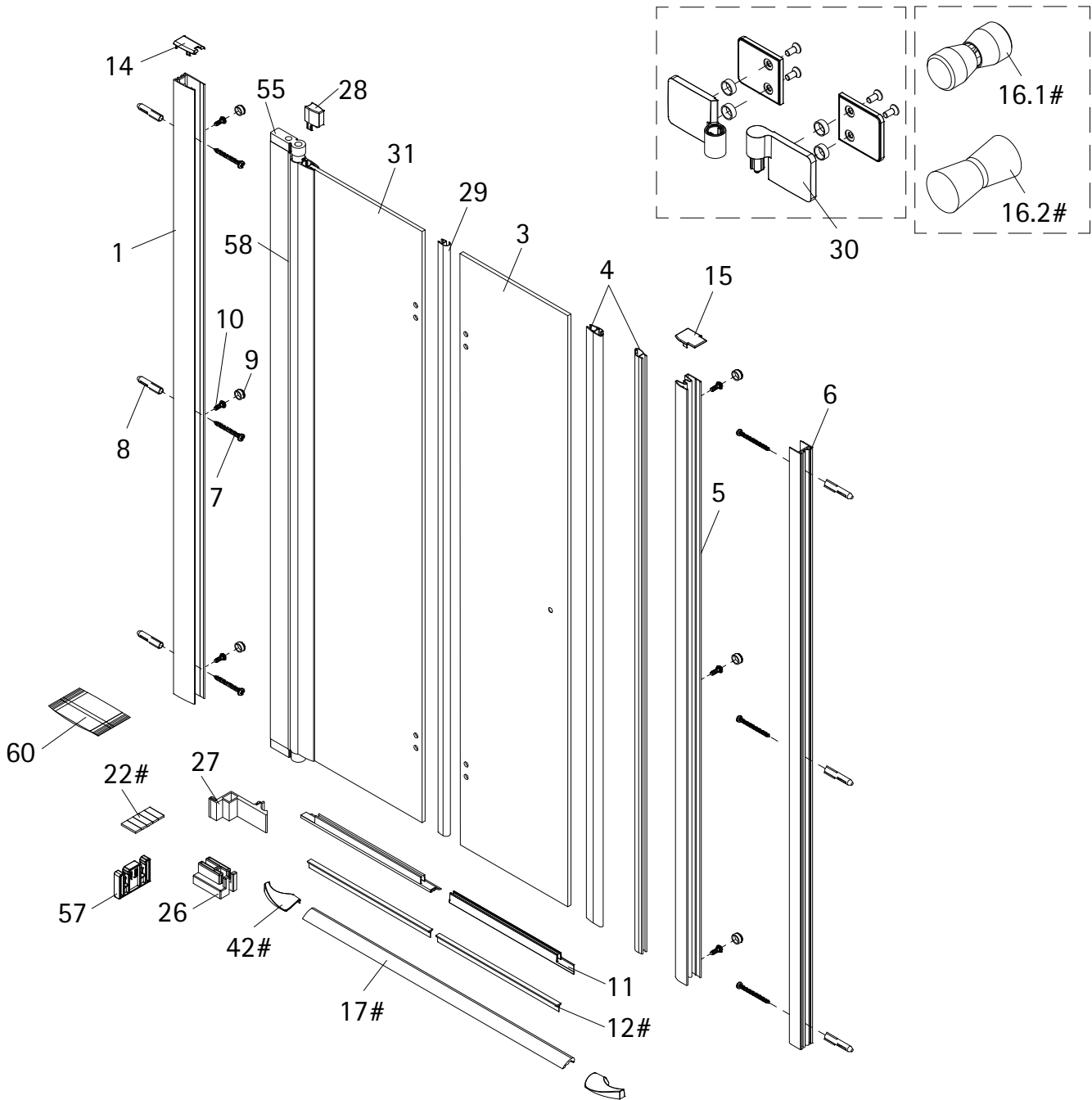

Pos.	Bezeichnung	Ersatzteil-Nr.	
1	1x Wandanschlussprofil	E100230-4	Stück
3	1x Türelement Schließseite		
4	2x Magnetprofil 45°	E100055-180-5	Set
5	1x Magnetaufnahmeprofil	E100236-4	Stück
6	1x Wandanschlußprofil Magnetaufnahmeprofil	E100244-1	Stück
7*	6x Schraube 4,2 x 45 mm		
8*	6x Dübel S6		
9*	6x Abdeckkappe für Kappenschraube		
10*	6x Kappenschraube 3,5 x 9,5 mm		
11	2x Wasserabweisprofil	E100058-5	Stück
12#	2x Einschubdichtung	E100067-105-10	Stück
14	1x Abdeckkappe rechts / links	E32205-2	Set
15	1x Abdeckkappe rechts / links		
16.1#	1x Knopfgriff	E100140-21	Stück
16.2#	1x Knopfgriff	E100140-95	Stück

Pos.	Bezeichnung	Ersatzteil-Nr.	
17#	1x Wasserleiste (inkl. Pos. 22)	E100050	Stück
22#	1x Klebestreifen		
26	1x Montagehilfe 1	E100201-9	Set
27	1x Montagehilfe 2	E100201-10	Set
28*	1x Kappe für Drehlager		
29	1x Dichtung vertikal	E100077-5	Stück
30	2x Scharnier komplett, Links	E100290-L-77	Stück
	2x Scharnier komplett, Rechts	E100290-R-77	Stück
31	1x Türelement Anschlagseite		
42#	2x Wasserleistenendkappe	E100211-21	Set
55	2x Drehlager (vormontiert) (inkl. Pos. 28)	E100082-4	Set pro Seite
57	3x Montagehilfe	E100201-7	Set
58	1x Innendichtung (vormontiert)	E100070-2	Stück
60	1x Fettbeutel		

* Montagezubehör
optional

E32200-2

de Geben Sie bei farbigen Ersatzteilen den Farbcode mit an: 01 - aluminium | 41 - chrom

en Please state the colour code for coloured spare parts: 01 - aluminium | 41 - chrome

fr Veuillez indiquer le code couleur pour les pièces de rechange colorées : 01 - aluminium | 41 - chromé

nl Gelieve de kleurcode voor gekleurde onderdelen te vermelden: 01 - aluminium | 41 - chroom

BENÖTIGTES WERKZEUG / TOOLS NEEDED
OUTILLAGE NÉCESSAIRE / BENODIGD WERKTUIG

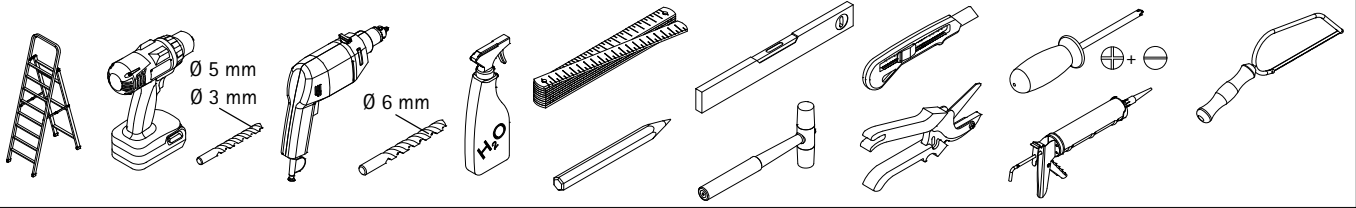

MONTAGE / ASSEMBLY / ASSEMBLAGE / ASSEMBLAGE

1

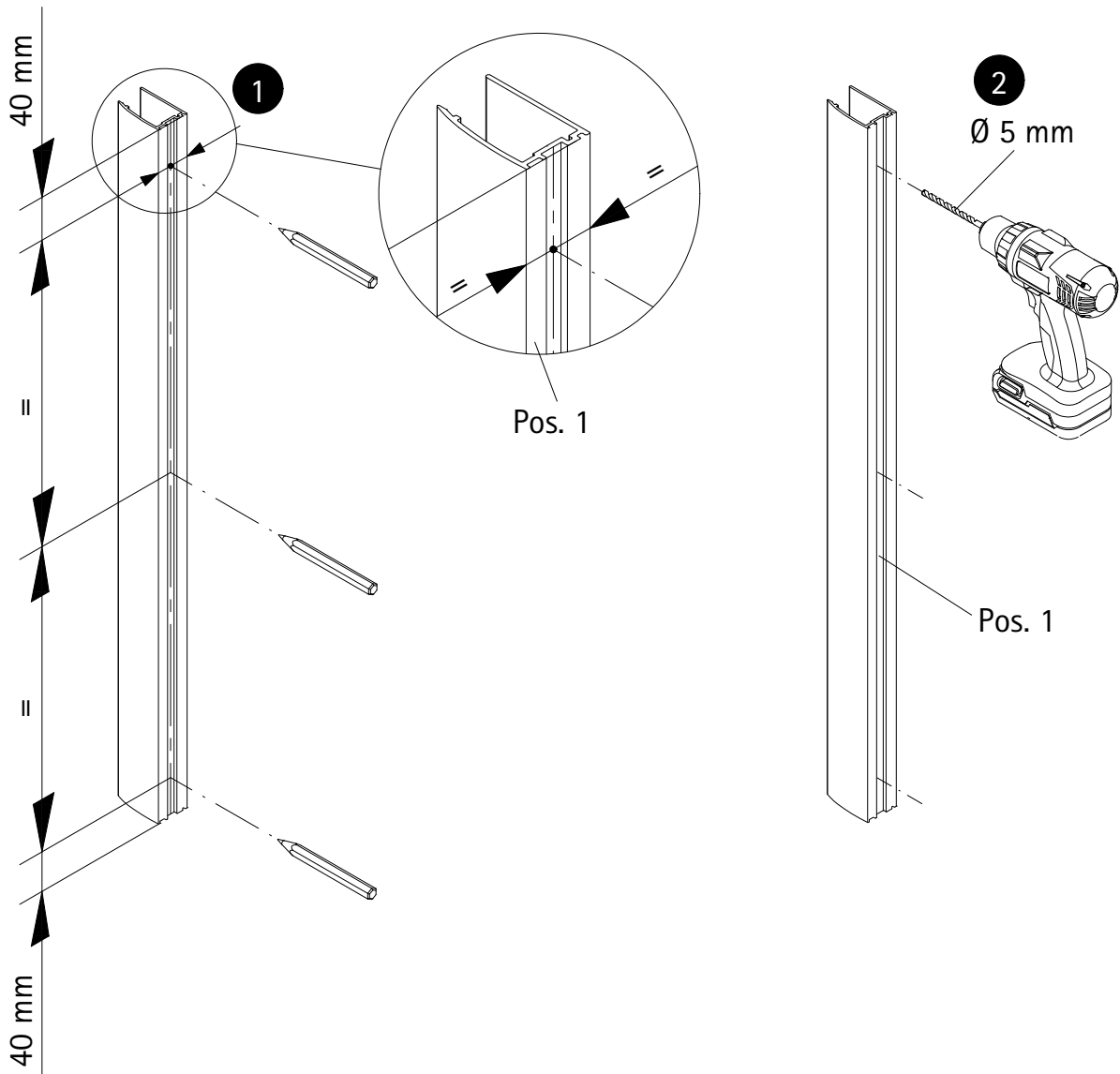

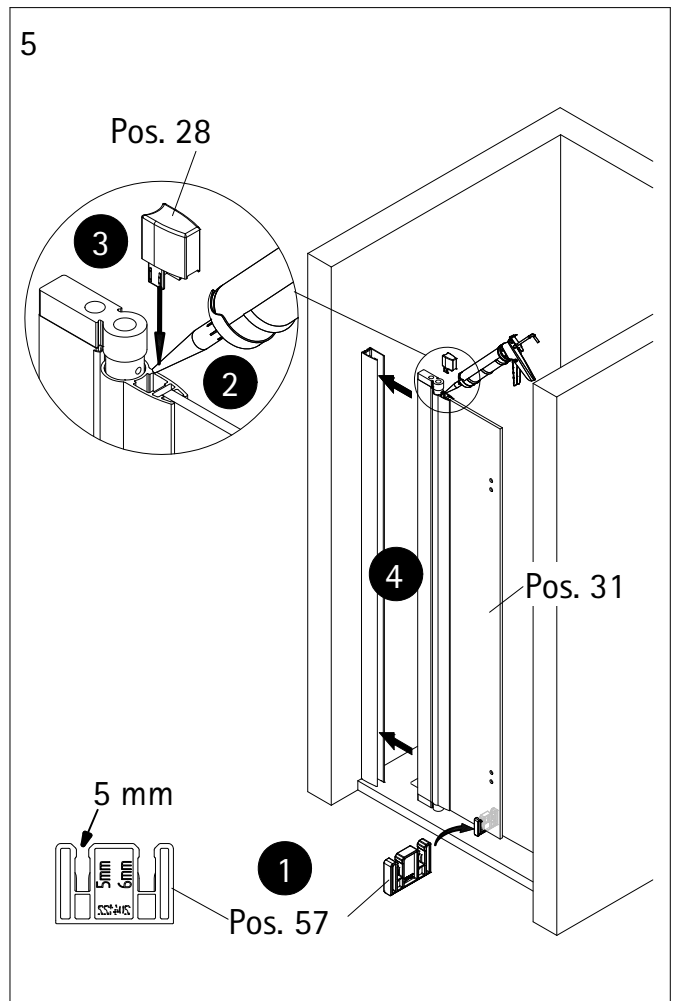
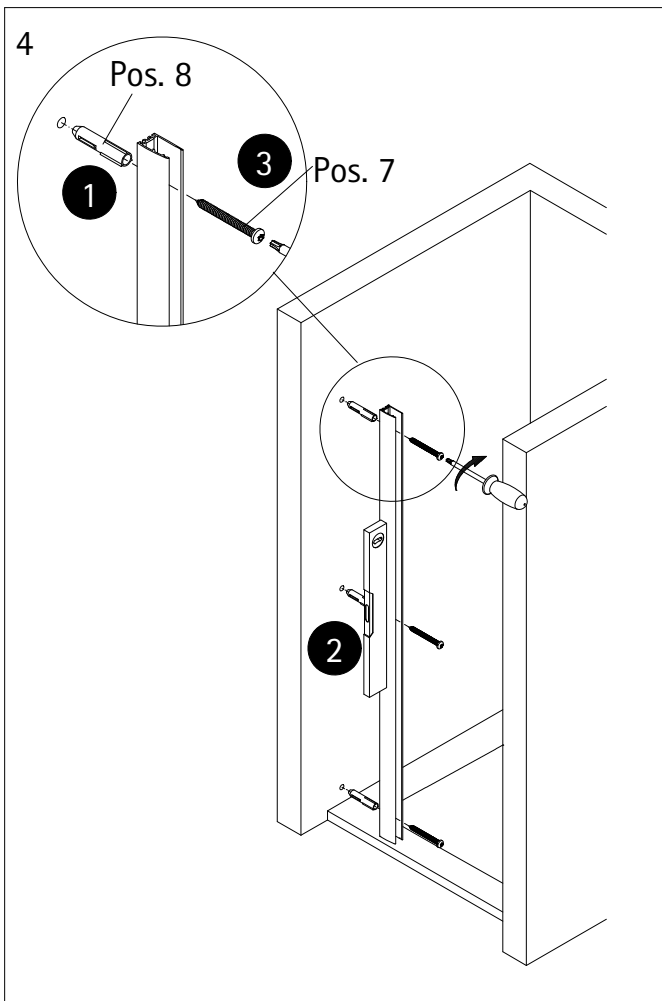
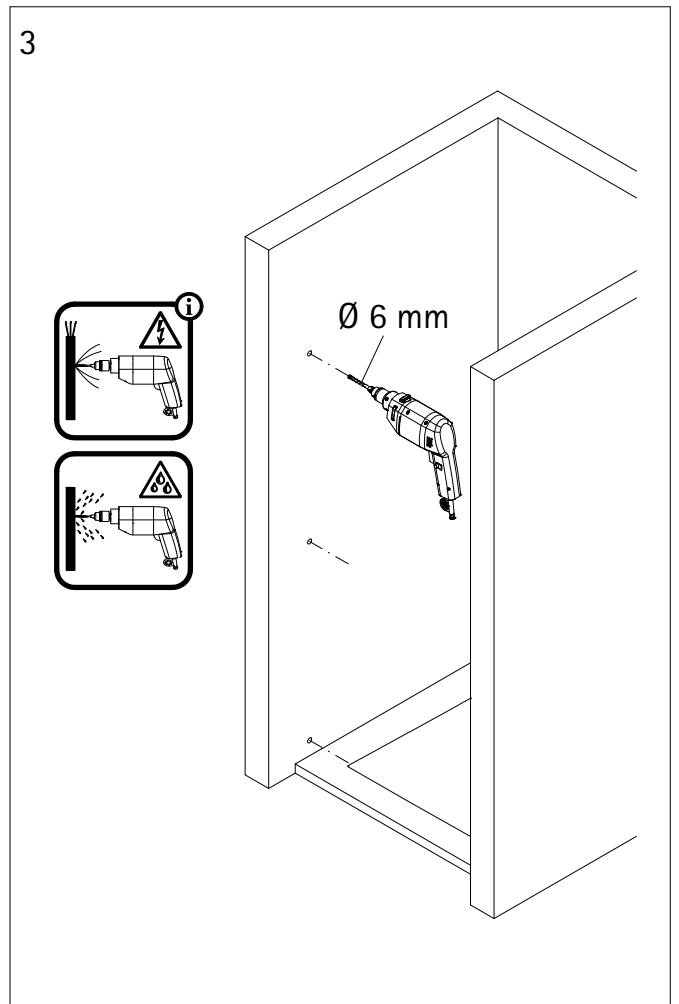
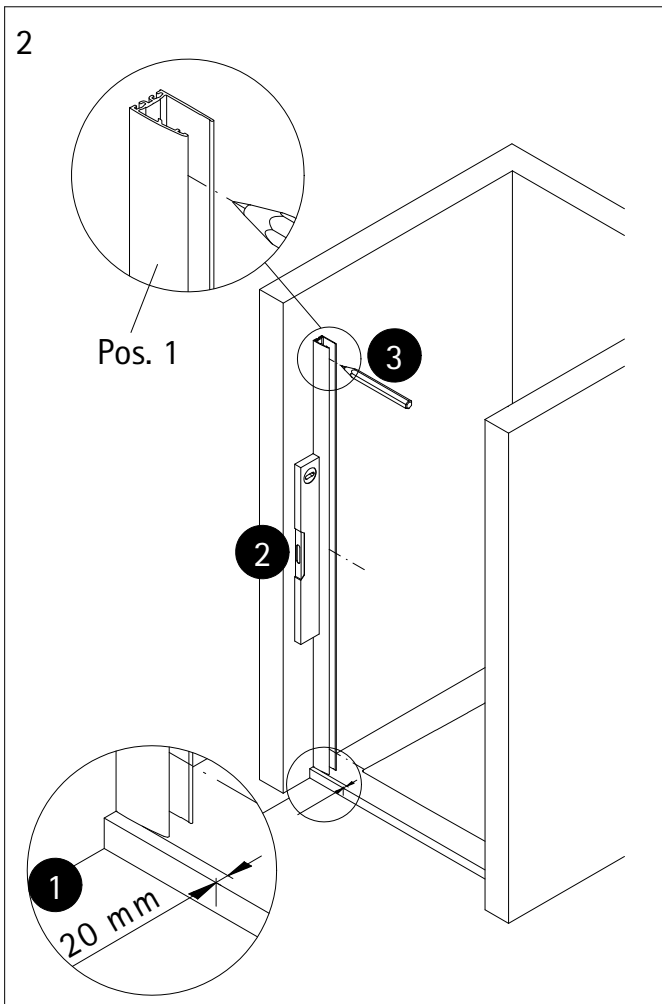

6

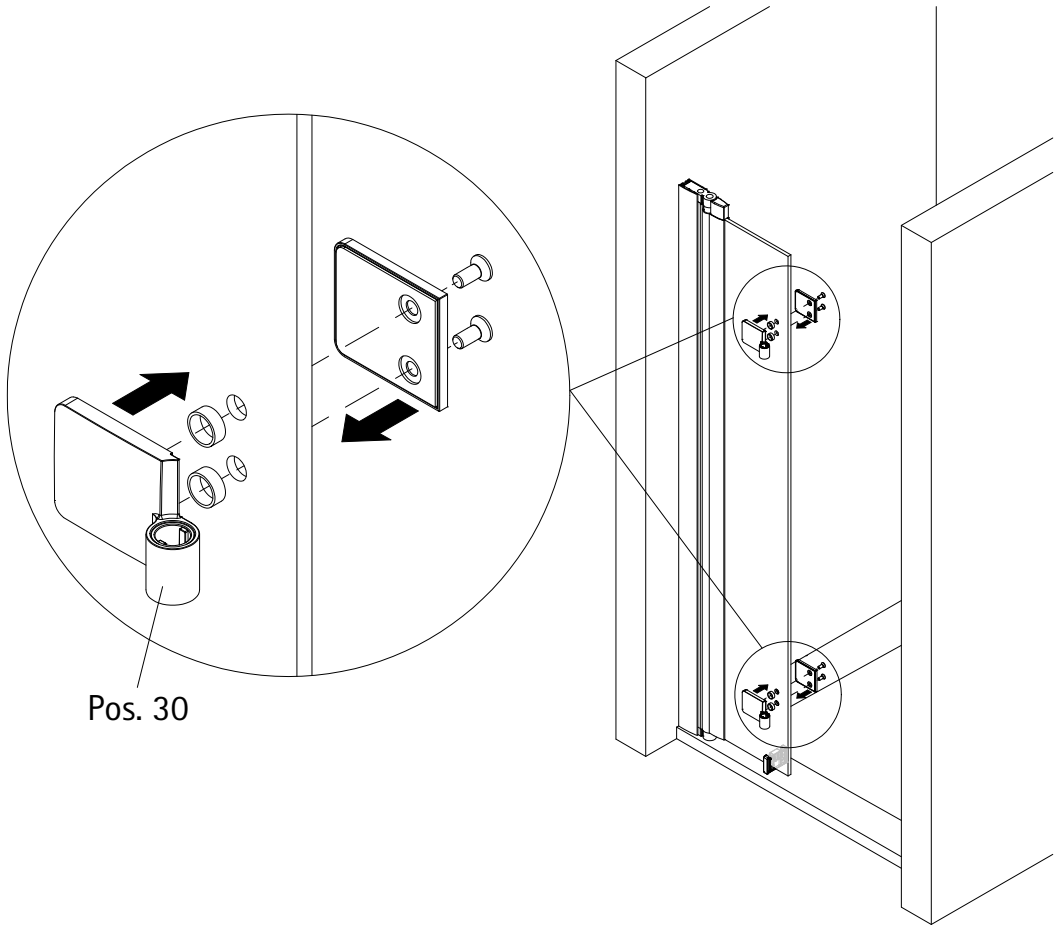

7

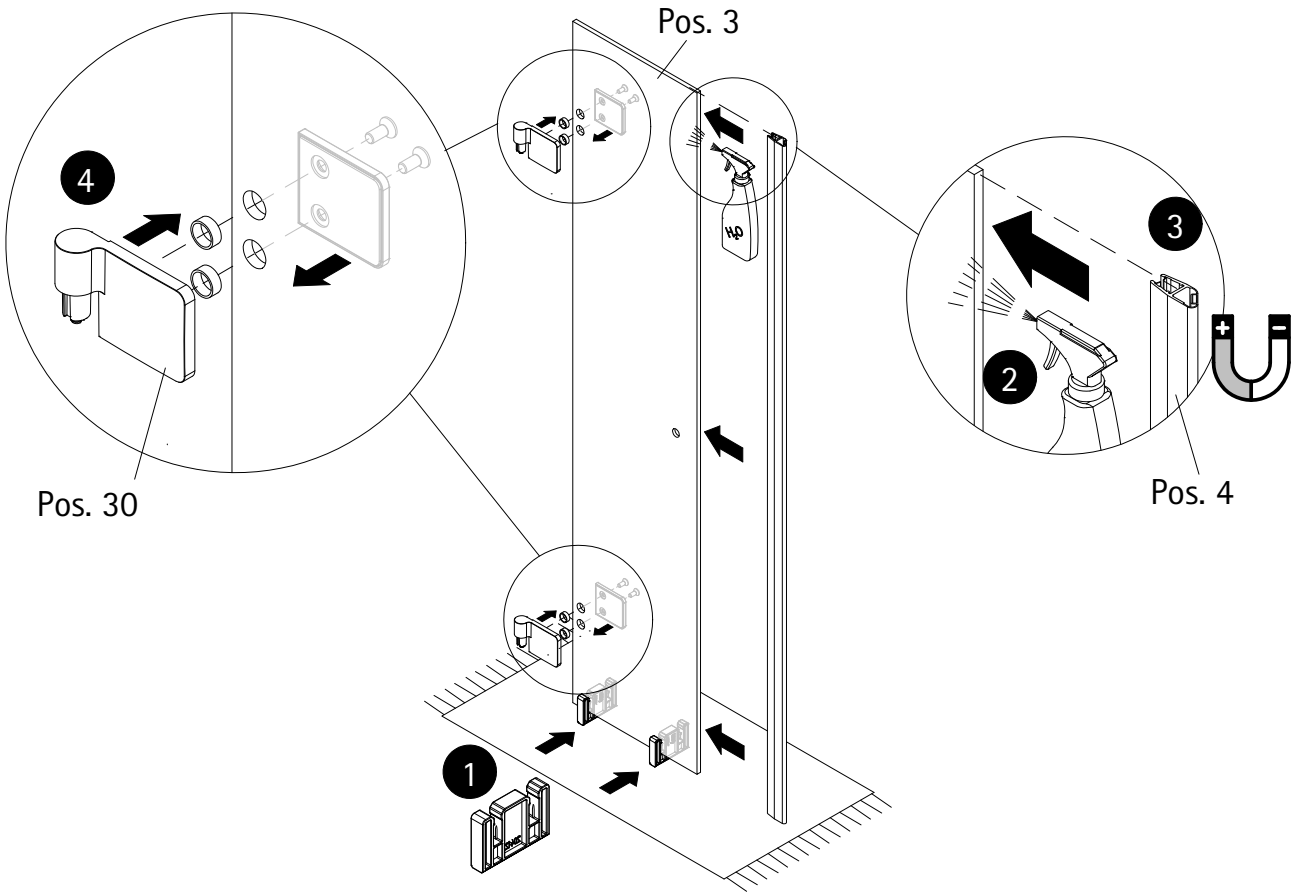

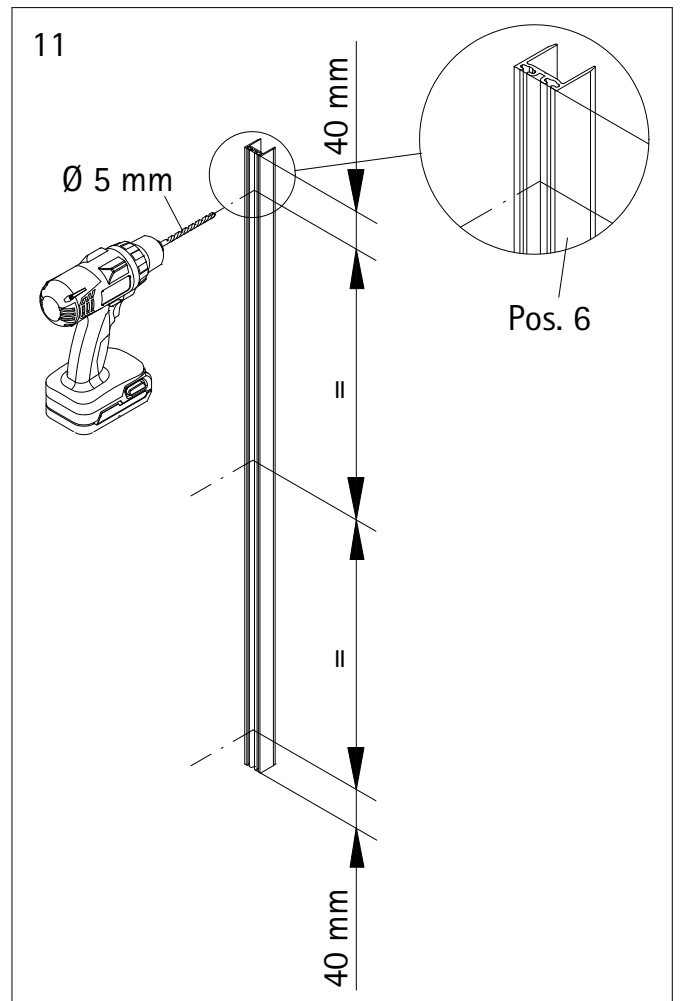
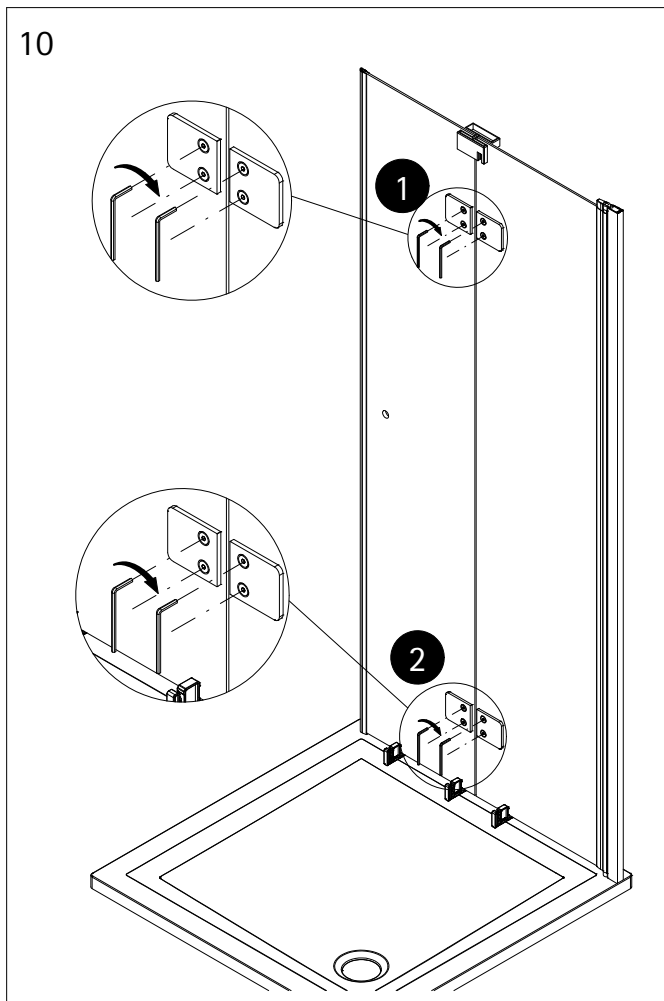
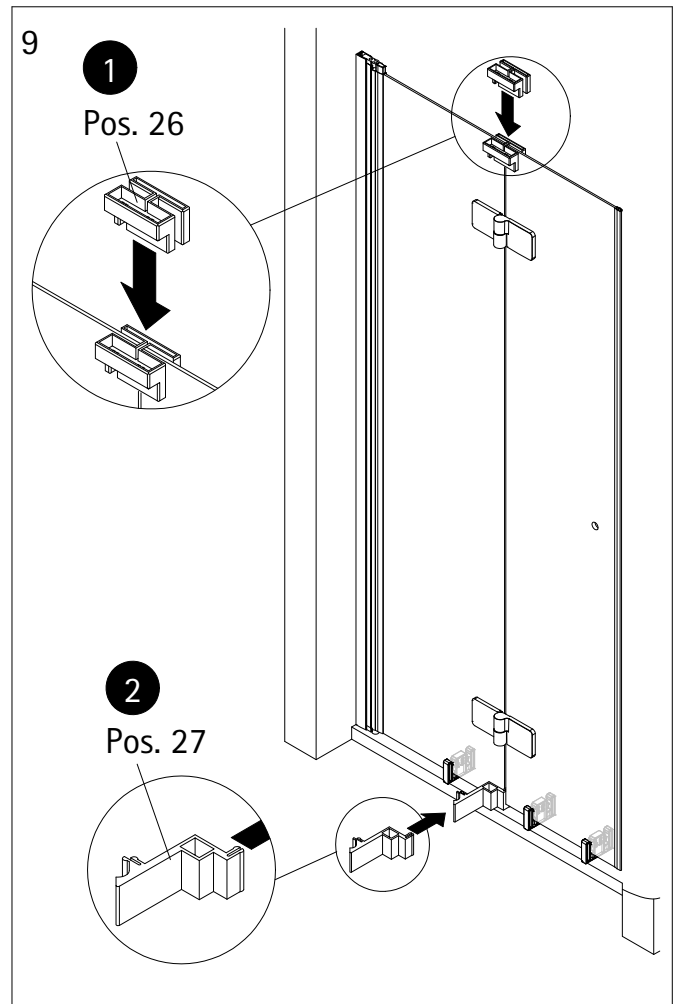
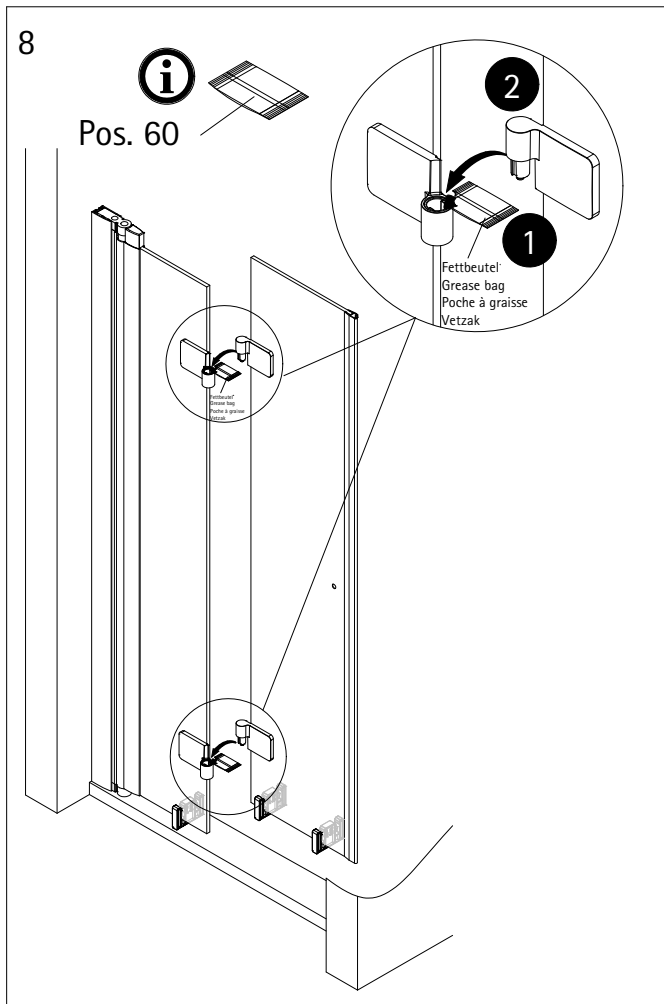

12

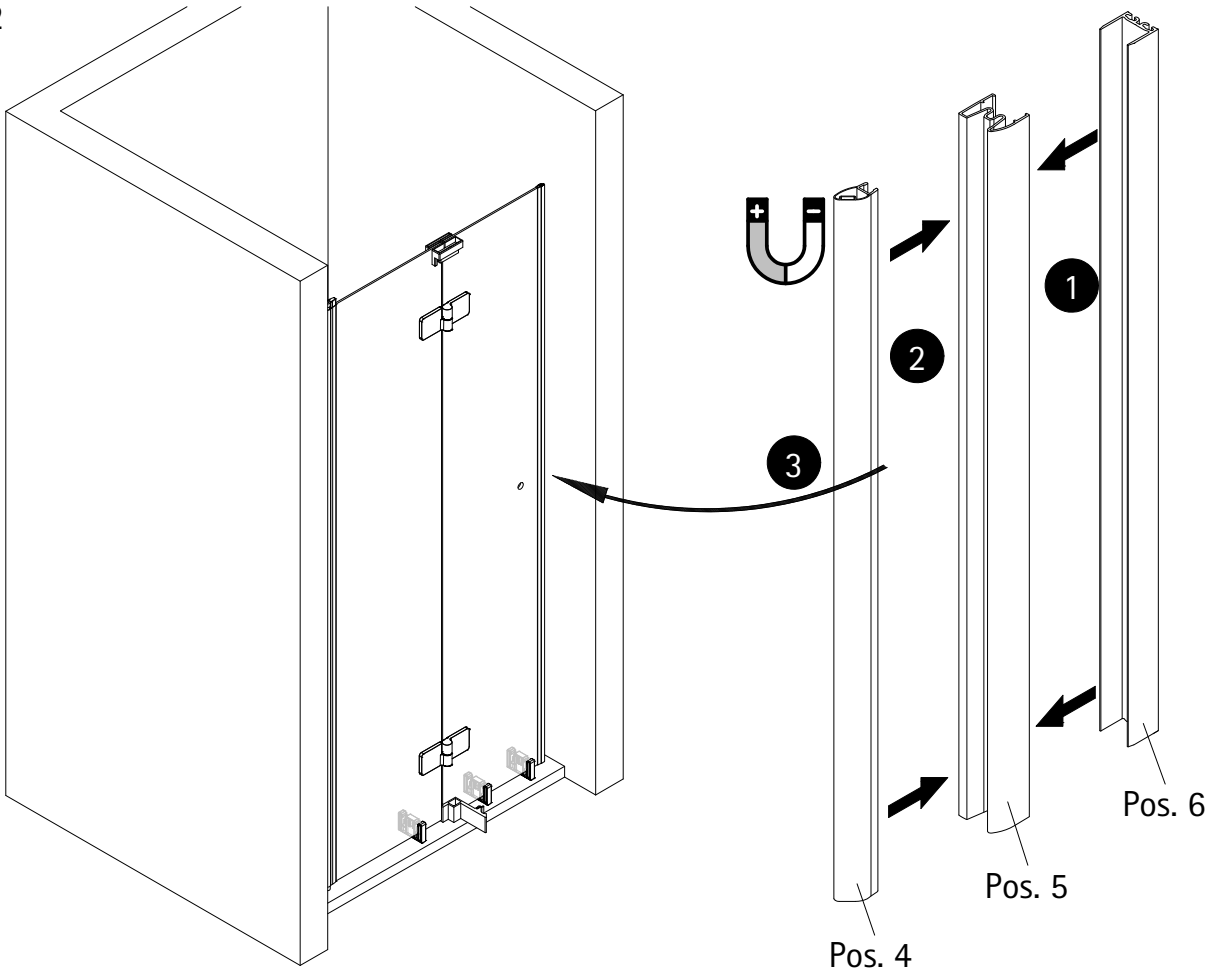

13

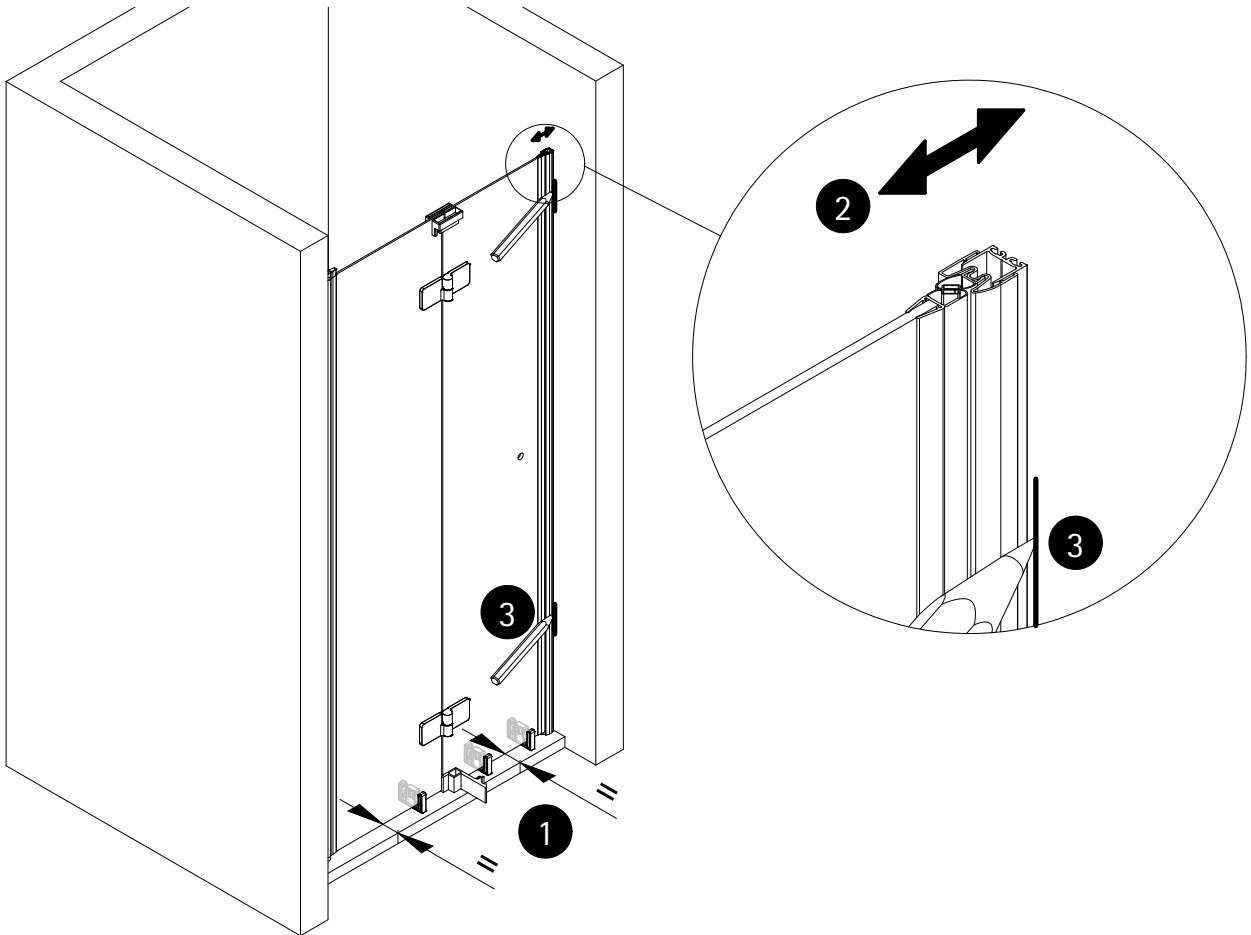

14

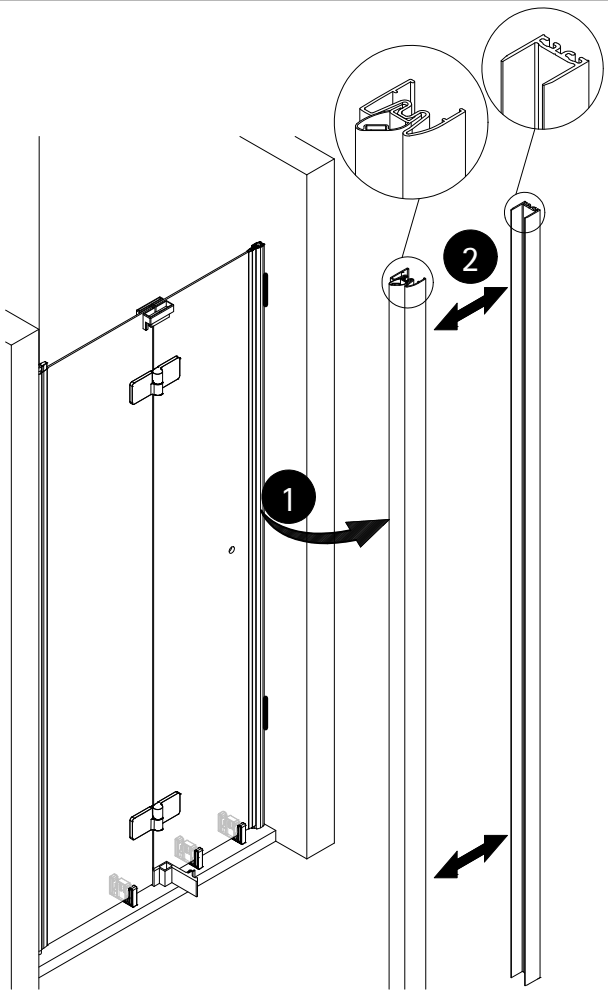

15

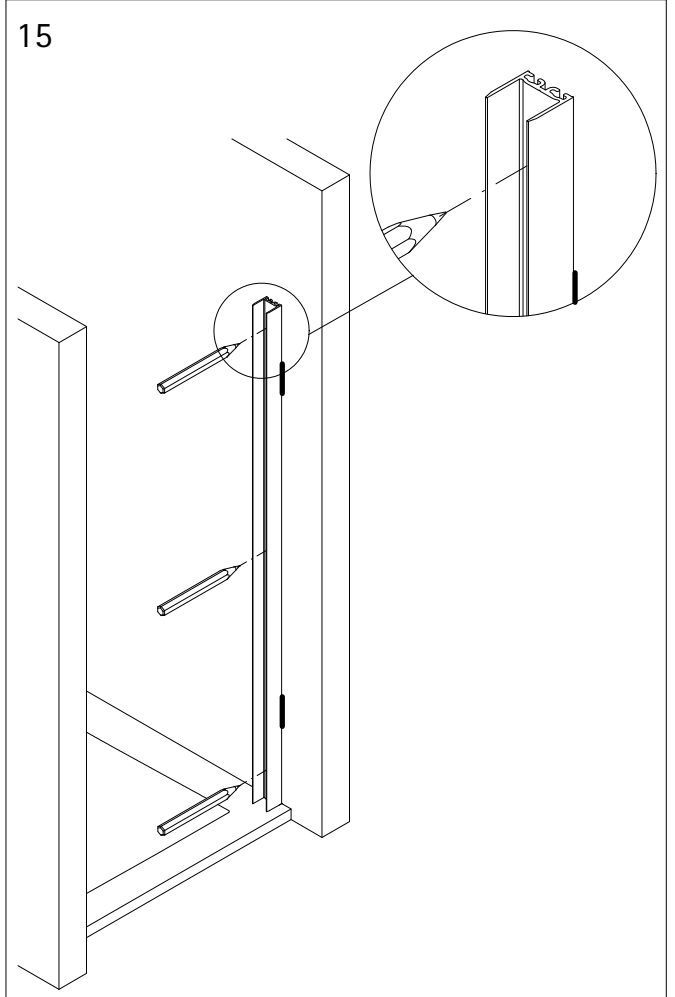

16

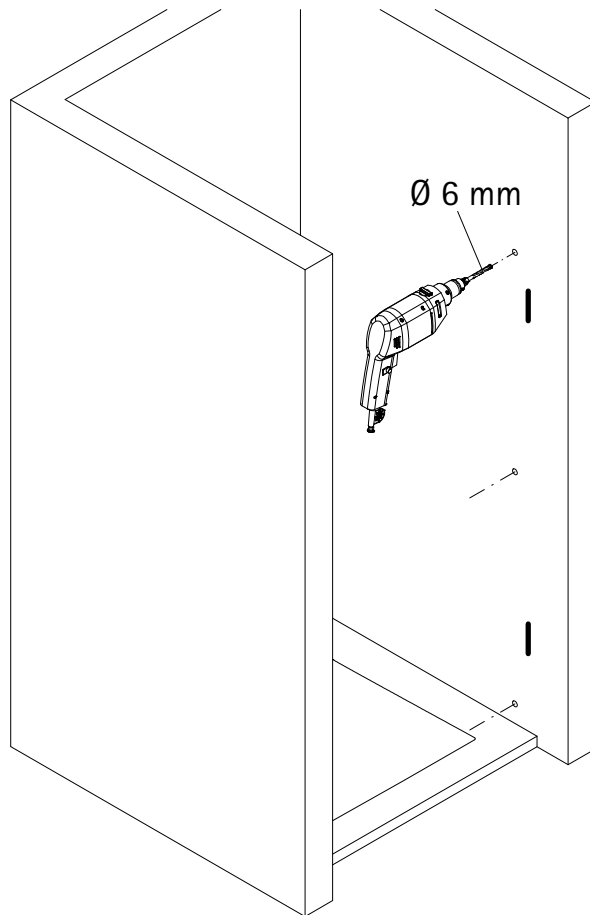
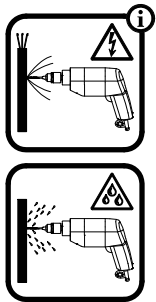

17

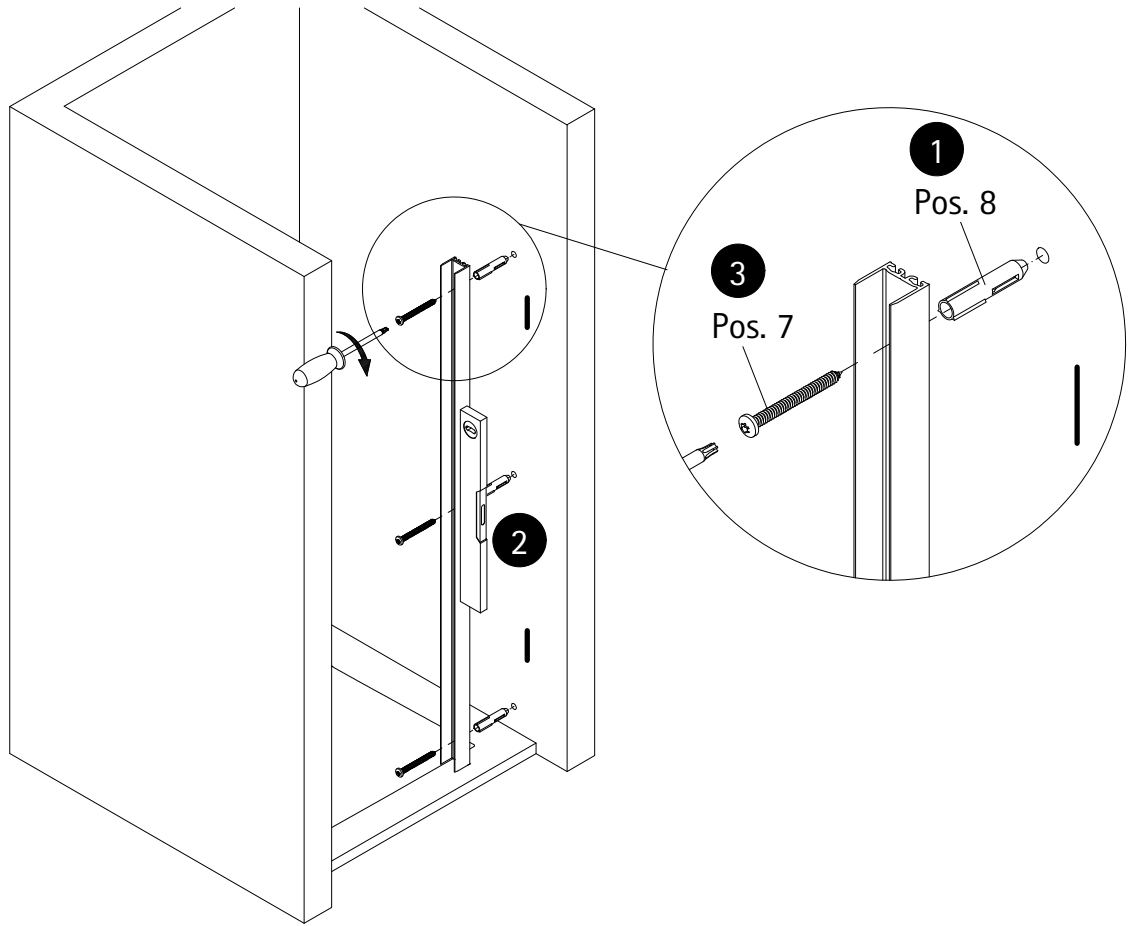

18

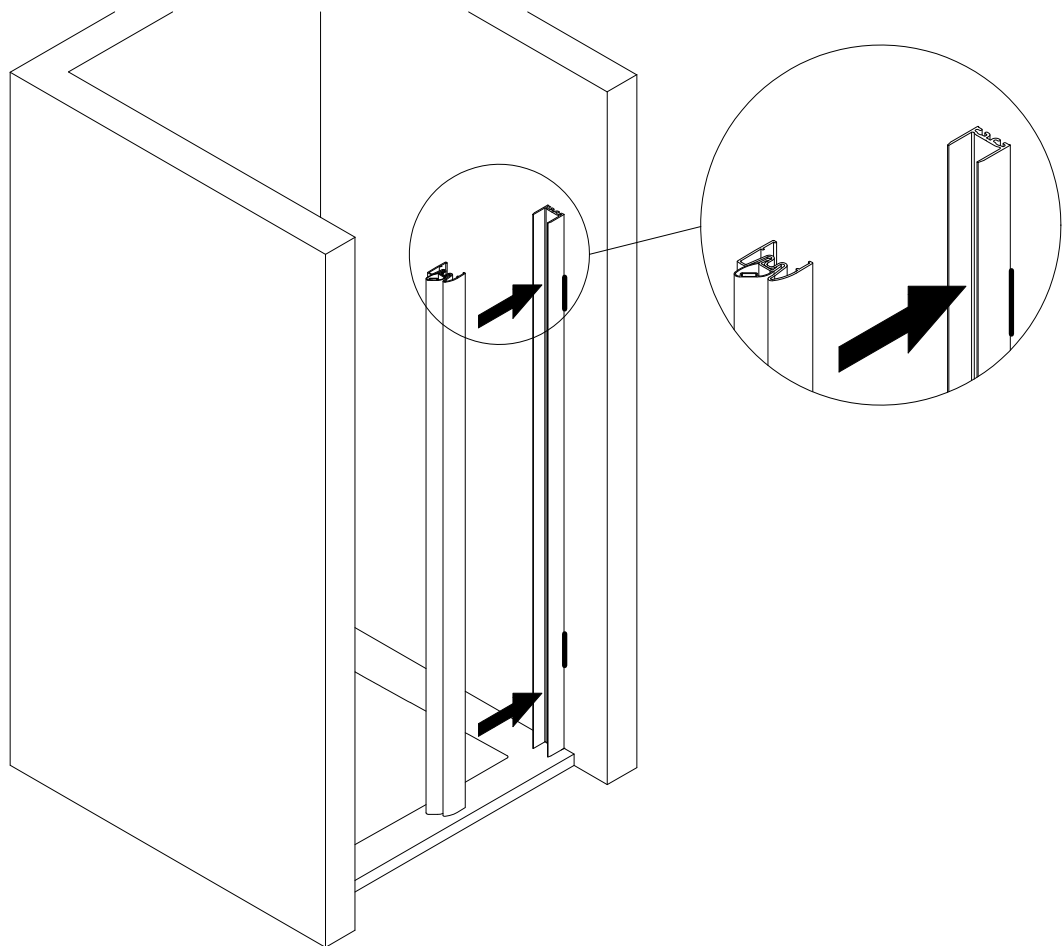

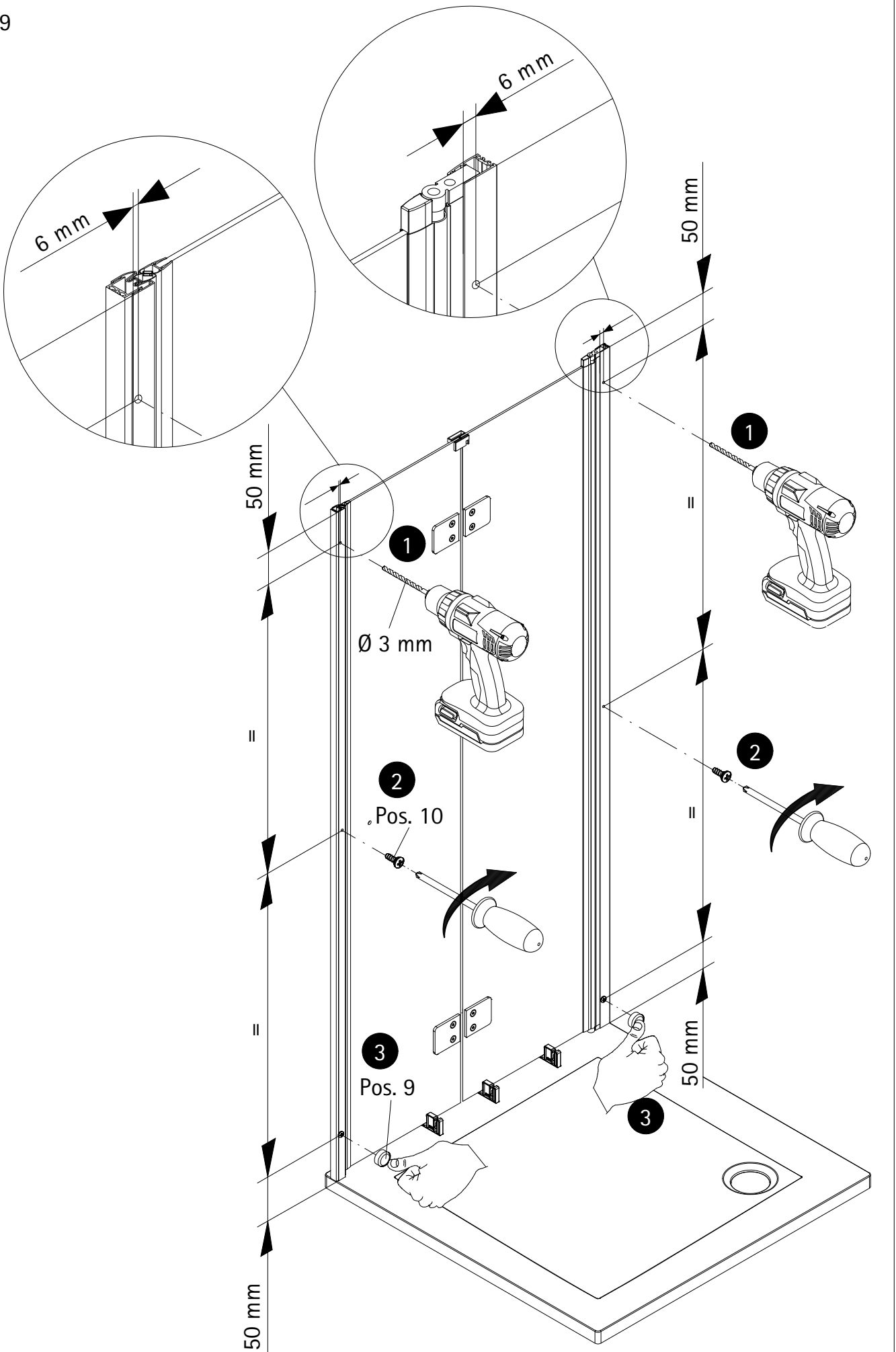

20

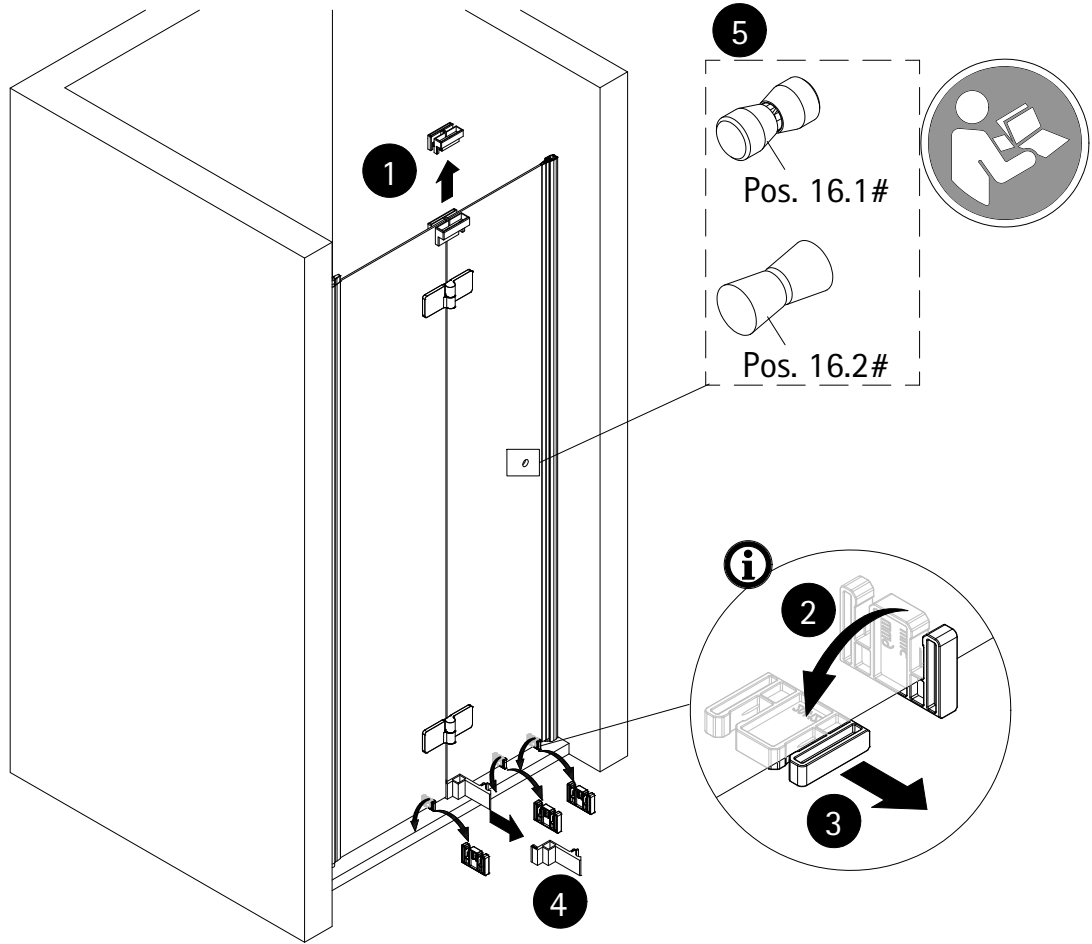

21

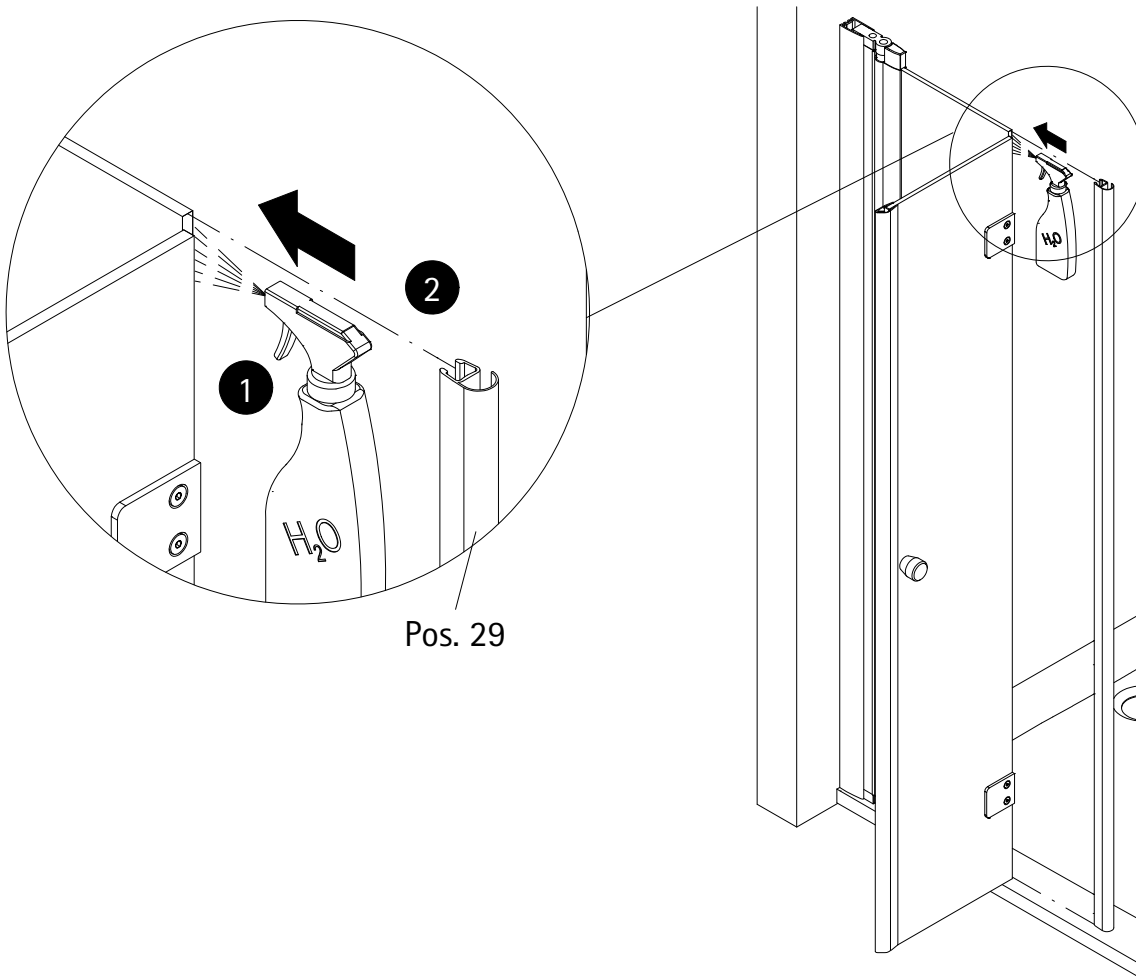

Option 1

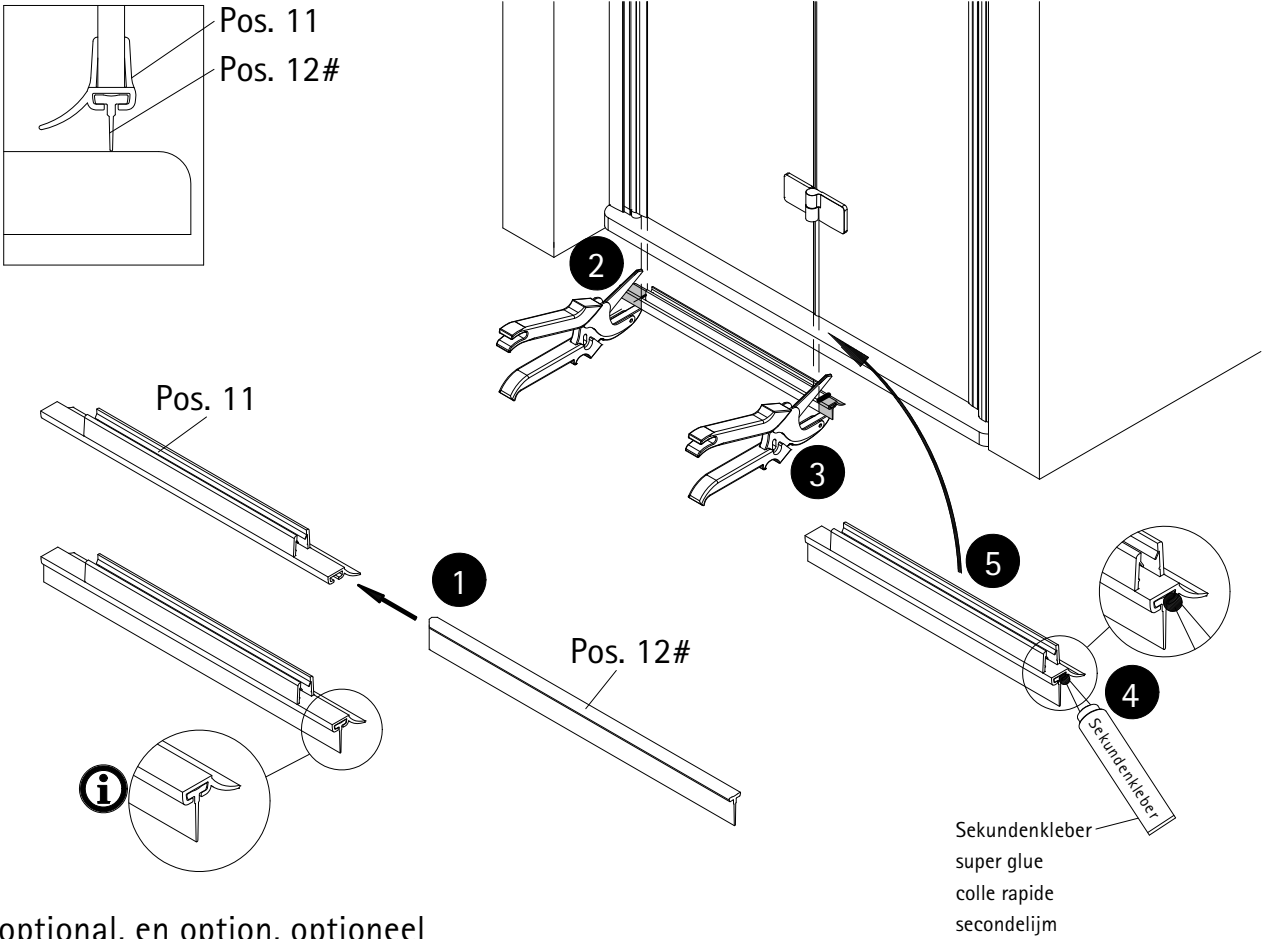

optional, en option, optioneel

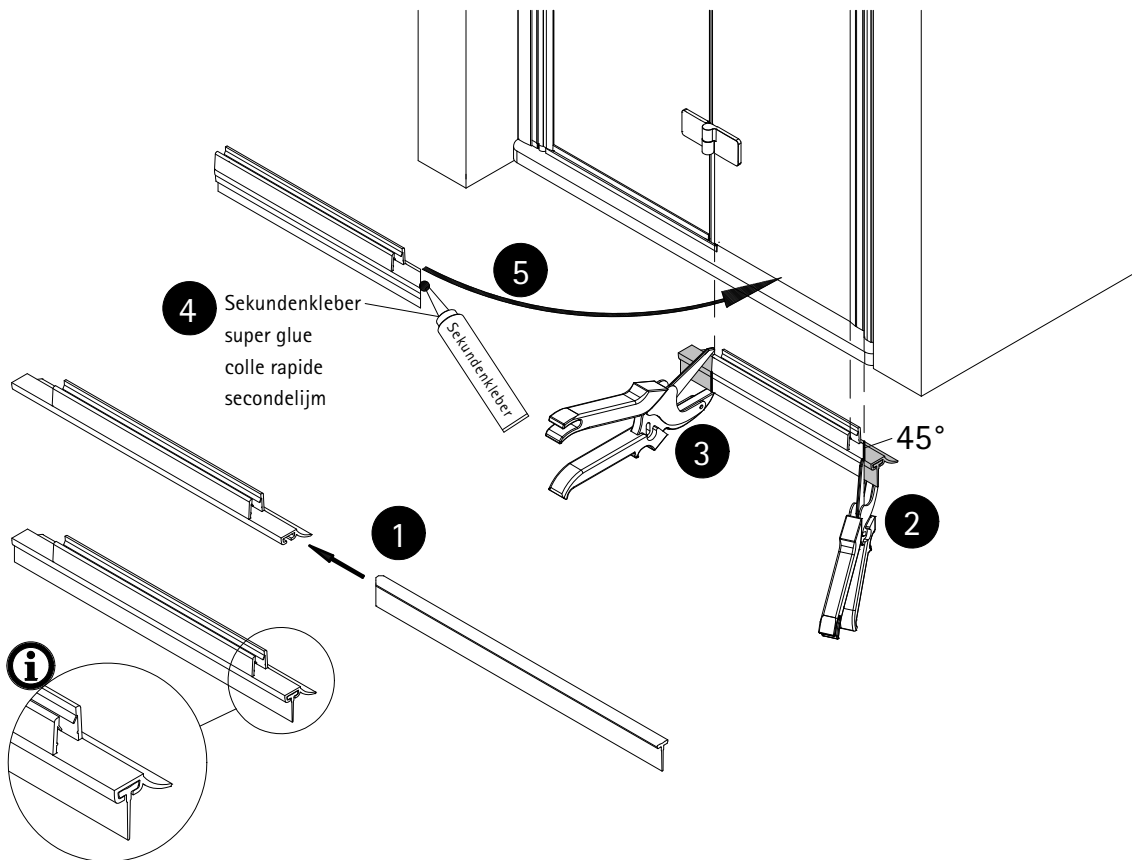

Option 2

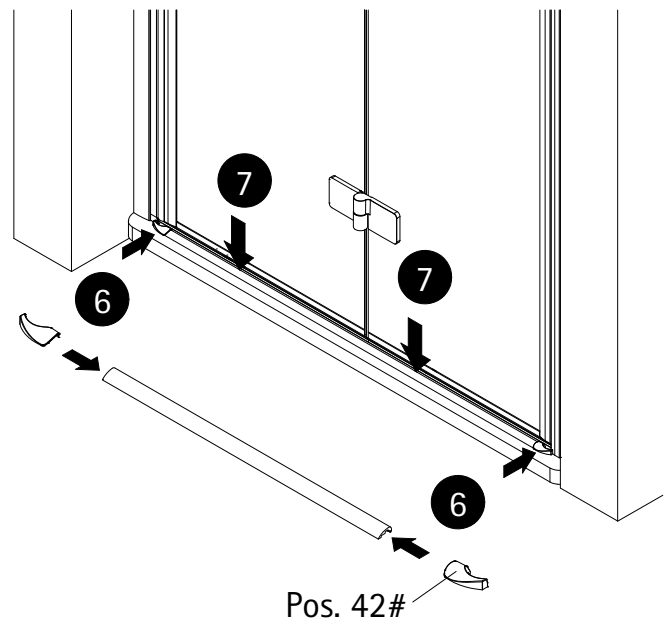
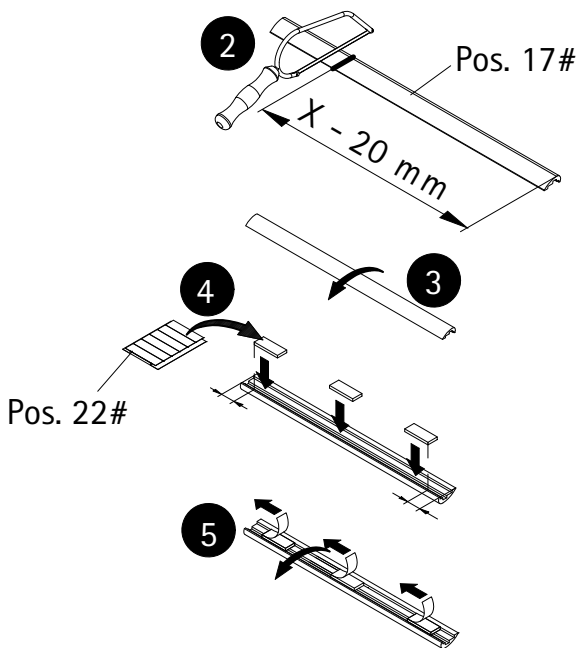
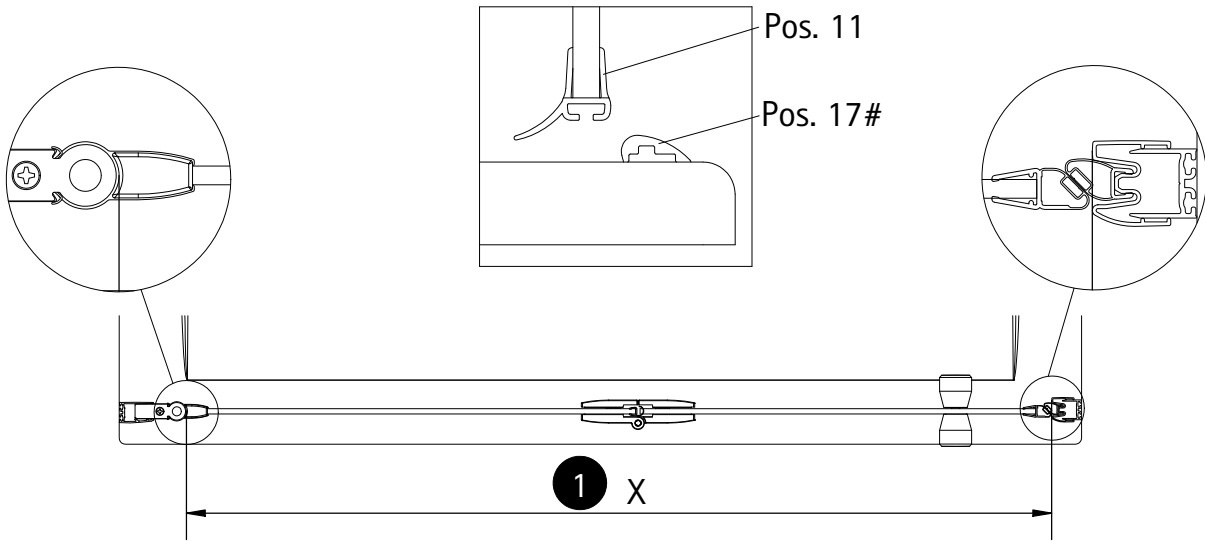

optional, en option, optioneel

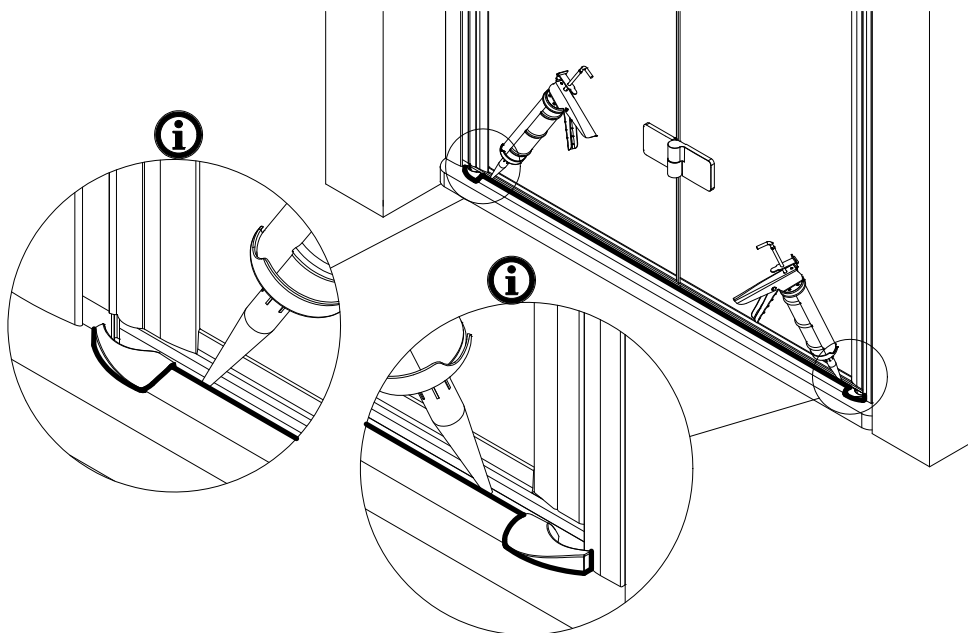

26

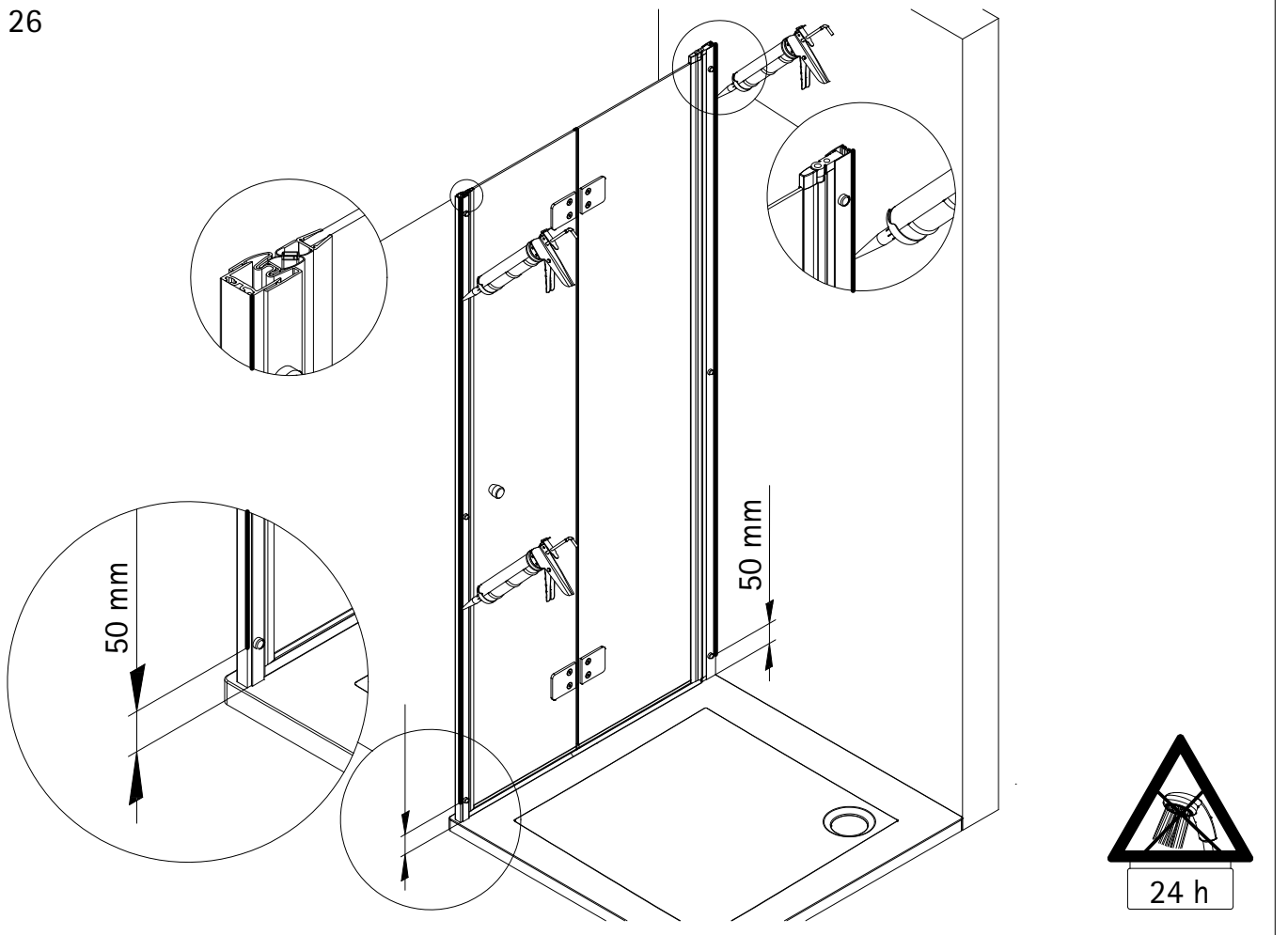

27

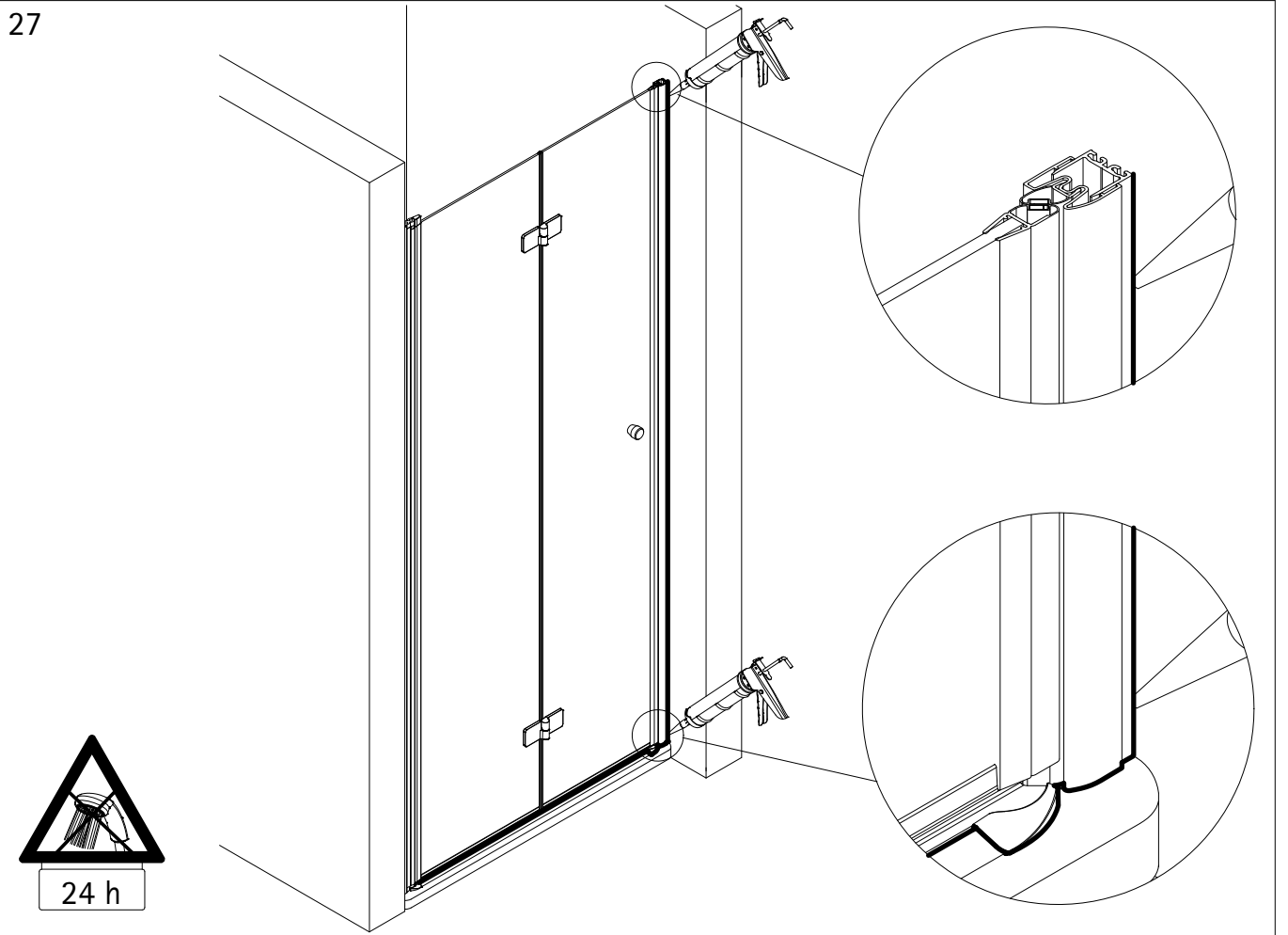

28

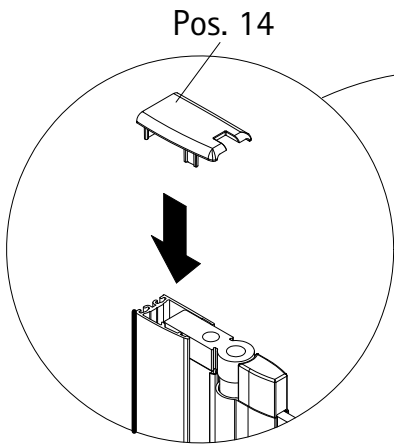

Pos. 14

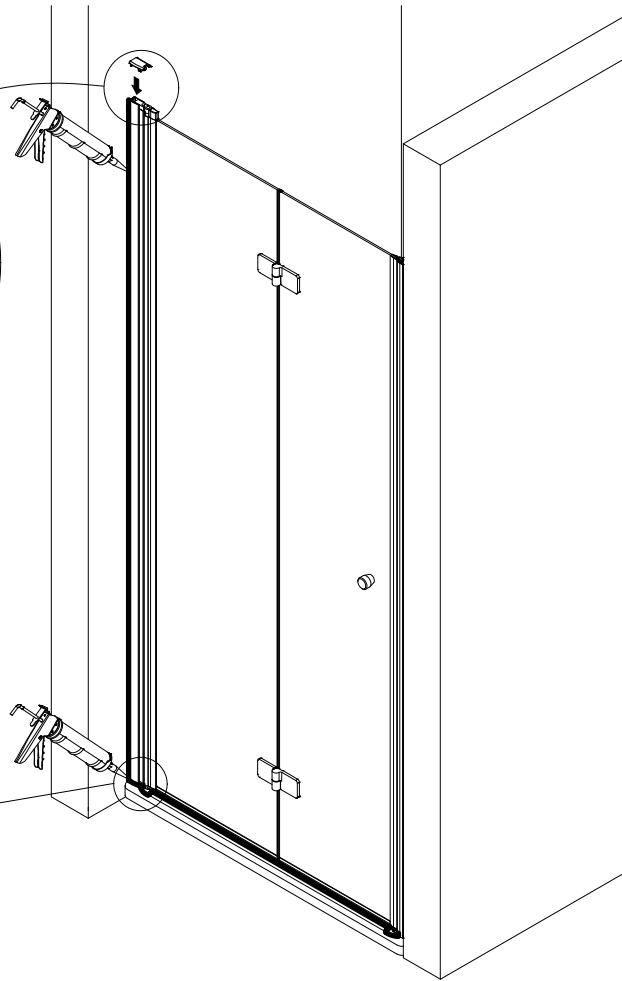
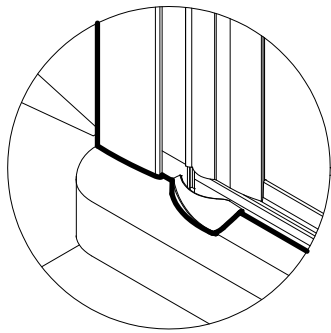

29

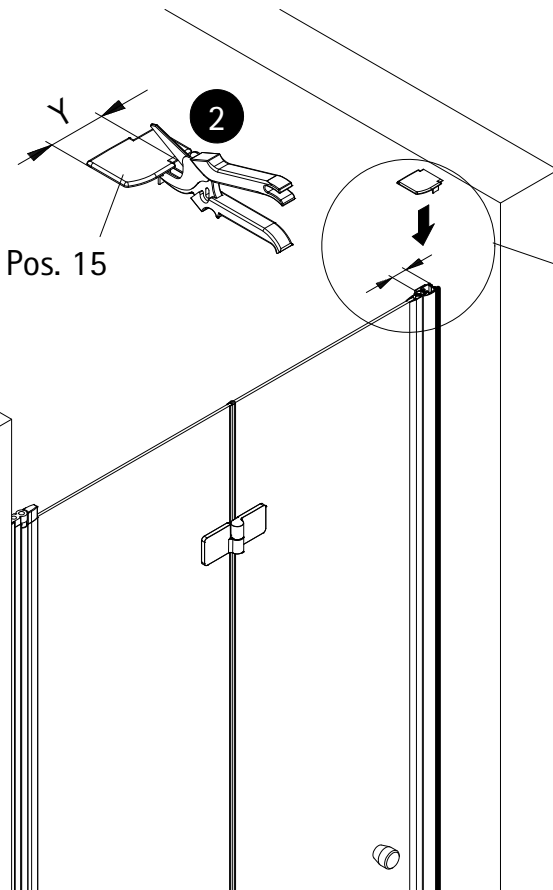

Pos. 15

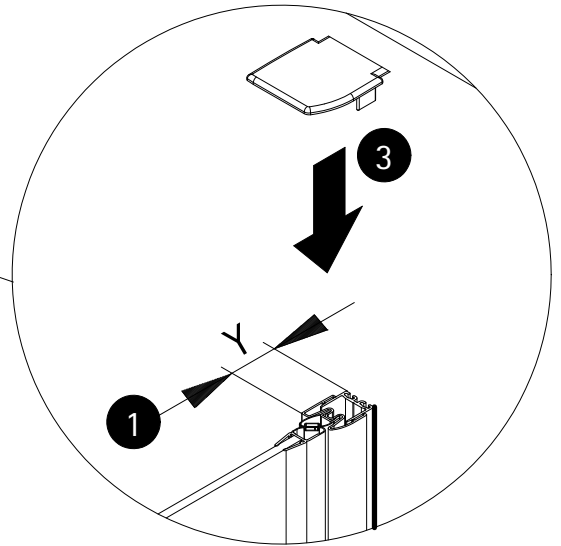



SICHERHEITSHINWEISE / SAFETY INSTRUCTIONS CONSEILS DE SÉCURITÉ / VEILIGHEIDSAANWIJZINGEN



de Glaskanten schützen

en Protect glass edges

fr Protégez les bords du verre

nl Glasranden beschermen

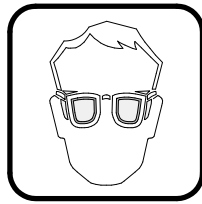

de Schutzbrille tragen

en Wear safety goggles

fr Portez des lunettes de protection

nl Veiligheidsbril dragen

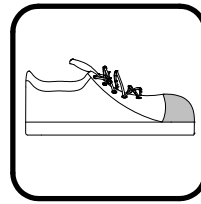

de Sicherheitsschuhe tragen

en Wear safety shoes

fr Portez des chaussures de sécurité

nl Veiligheidsschoenen dragen

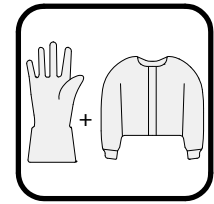

de Lange Handschuhe und langärmelige Kleidung tragen

en Wear long gloves and long-sleeved clothing

fr Portez des gants longs et des vêtements à manches longues

nl Draag lange handschoenen en kleding met lange mouwen

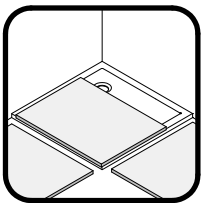

de Decken im Arbeitsbereich und dessen Umfeld auslegen

en Cover the shower tray and its area completely

fr Couvrez complètement le bac de douche et ses environs

nl Dekens op de douchebak en de omgeving leggen

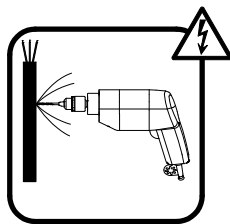

de Über die Lage der Stromleitung informieren

en Get information about the location of the power line

fr Informez-vous sur l'emplacement de la ligne électrique

nl Informeren over de locatie van de hoogspanningslijn

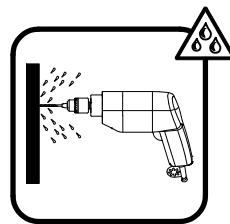

de Über die Lage der Wasserleitung informieren

en Get information about the location of the water pipe

fr Informez-vous sur l'emplacement de la ligne d'eau

nl Informeren over de locatie van de waterleiding

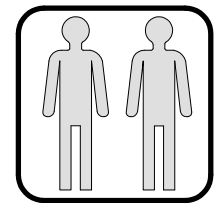

de Empfohlene Montage mit 2 Personen.

en Assembly recommended with 2 persons

fr Montage recommandé avec 2 personnes

nl Aanbevolen montage met 2 personen

HINWEIS / NOTE / NOTE / NOOT

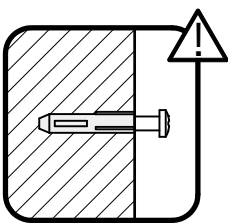

de Vor der Montage die Beschaffenheit des Mauerwerks überprüfen. Gegebenenfalls ist das im Lieferumfang enthaltene Befestigungsmaterial nicht für die Befestigung geeignet.

en Check the condition of the masonry before installation. If applicable, the fixing material included in the scope of delivery is not suitable for mounting.

fr Vérifiez l'état de la maçonnerie avant le montage. Le cas échéant, le matériel d'approvisionnement compris dans la livraison n'est pas adapté à la fixation.

nl Controleer de toestand van het metselwerk voor de installatie. Indien gewenst is het bij de levering inbegrepen bevestigingsmateriaal niet geschikt voor montage.

de Die Aufstellfläche der Duschkabine muss eben sein.

en The installation surface of the shower enclosure must be level.

fr La surface d'installation de la cabine de douche doit être plane.

nl Het montagevlak van de douchewand moet waterpas zijn.

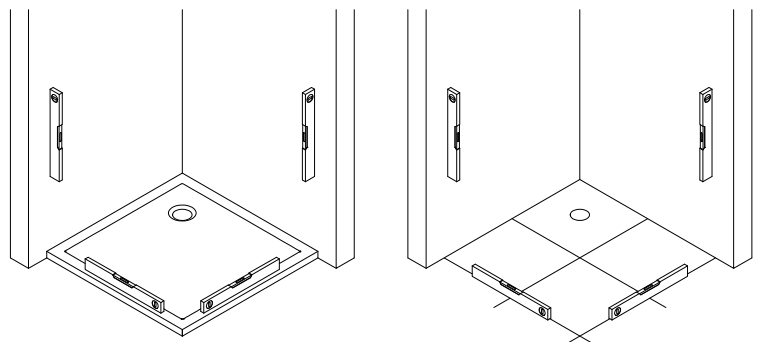

AUFBAUART / ASSEMBLY SITUATION / TYPE DE MONTAGE / ASSEMBLAGE SITUATIE

de Bei der Montage der Duschkabine gibt es zwei Aufbauarten: Aufbau **a** und **b**.
In dieser Montageanleitung wird der Aufbau **a** dargestellt. Die Montageschritte für den Aufbau **b** sind spiegelbildlich durchzuführen.

en There are two types of installation for the shower enclosure: **a** and **b**.
Situation **a** is described in this assembly instruction. The assembly steps for situation **b** must be carried out in mirror image.

fr Il y a 2 possibilités de monter la paroi de douche : **a** et **b**.
La version **a** est illustrée dans la notice de montage. Les étapes pour monter la version **b** sont inversées.

nl Er zijn twee soorten installatie voor de douchewand: **a** en **b**.
Montage **a** wordt getoond in deze montagehandleiding. De montageschappen voor installatie **b** moeten in spiegelbeeld worden uitgevoerd.

a

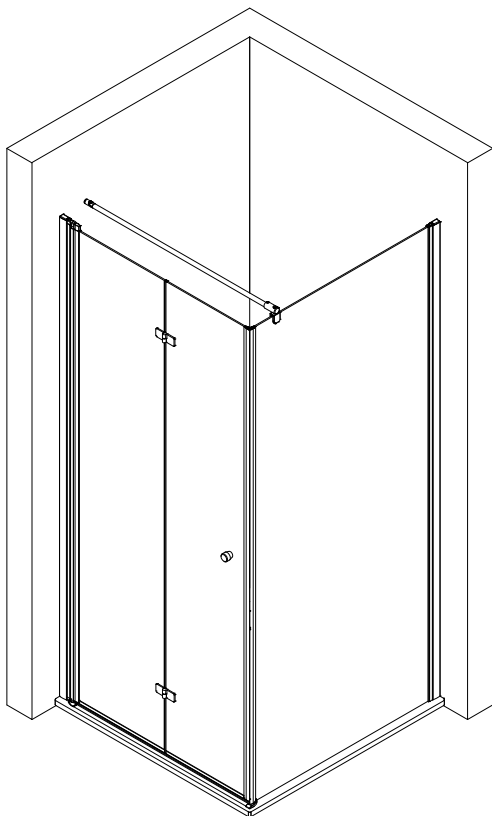

b

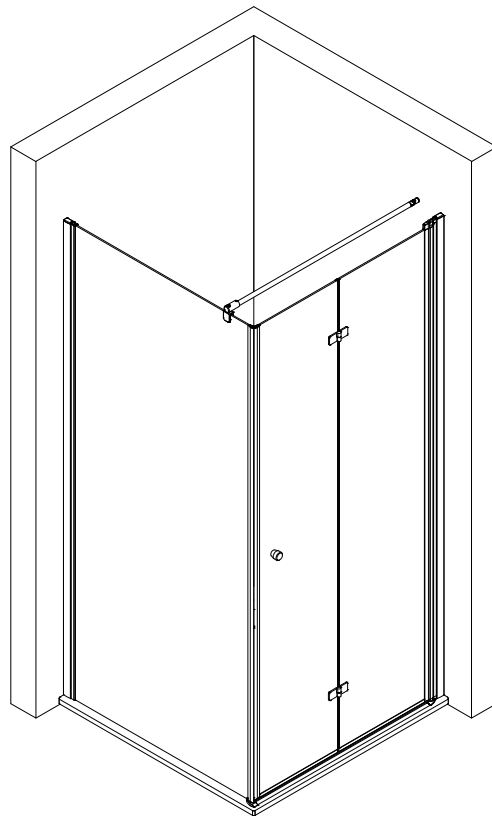

MAßE / DIMENSIONS / DIMENSIONS / AFMETINGEN

- de** Prüfen, ob die gemessenen Maße innerhalb der Tabellenwerte (A, B bzw. C, D) liegen, damit die Duschkabine problemlos, anhand der Montageanleitung aufgebaut werden kann.
- en** Check whether the measured dimensions are within the table values (A, B or C, D), so that the shower enclosure can be assembled without any problems using the assembly instructions.
- fr** Vérifier que les dimensions mesurées se situent dans les valeurs du tableau (A, B ou C, D), afin que la cabine de douche puisse être montée sans problèmes en suivant les instructions de montage.
- nl** Controleer of de gemeten afmetingen binnen de tabelwaarden (A, B of C, D) vallen, zodat de douchewand zonder problemen met behulp van de montagehandleiding kan worden gemonteerd.

de Montage auf Duschwanne (Maße des installierten Duschbeckens)

en Mounting on shower tray (Dimensions of the installed tray)

fr Montage sur receveur de douche (Dimensions du mur au bord d'extérieur du receveur)

nl Montage op douchebak (Afmetingen van de ingebouwde douchebak)

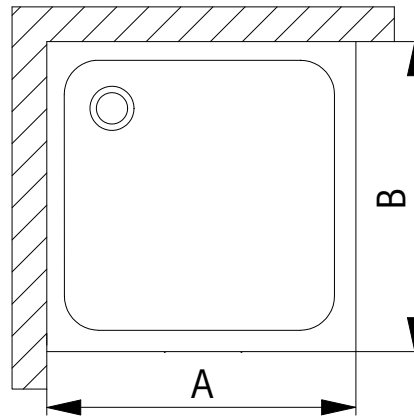

Duschwanne / Shower tray / Receveur de douche / Douchebak	A (Türseite / Door side / Côté porte / Deur zijde)	B (Seitenwandseite / Side of side panel / Côté paroi / Zijwand zijde)
750 mm		737 - 755 mm
800 mm	790 - 808 mm	787 - 805 mm
900 mm	890 - 908 mm	887 - 905 mm
1000 mm		987 - 1005 mm

oder / or / ou / of

de Montage ohne Duschwanne (Abmessungen des Produktes) (Glasmitte)

en Mounting without shower tray (Mounting on tile) (Middle of the glass)

fr Montage sans receveur de douche (Montage sur carrelage) (Dimension mi-verre)

nl Montage zonder douchebak (Montage op tegel) (Midden van het glas)

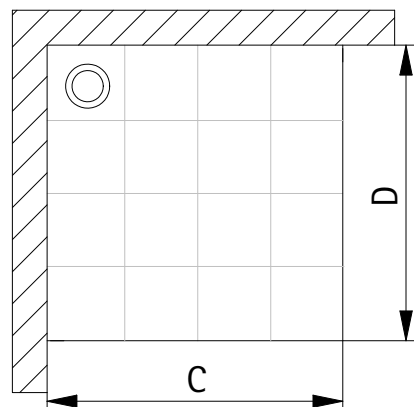

Version / Versie	C (Tür / Door / Porte / Deur)	D (Seitenwand / Side panel / Paroi latérale / Zijwand)
750 mm		706 - 724 mm
800 mm	759 - 777 mm	756 - 774 mm
900 mm	859 - 877 mm	856 - 874 mm
1000 mm		956 - 974 mm

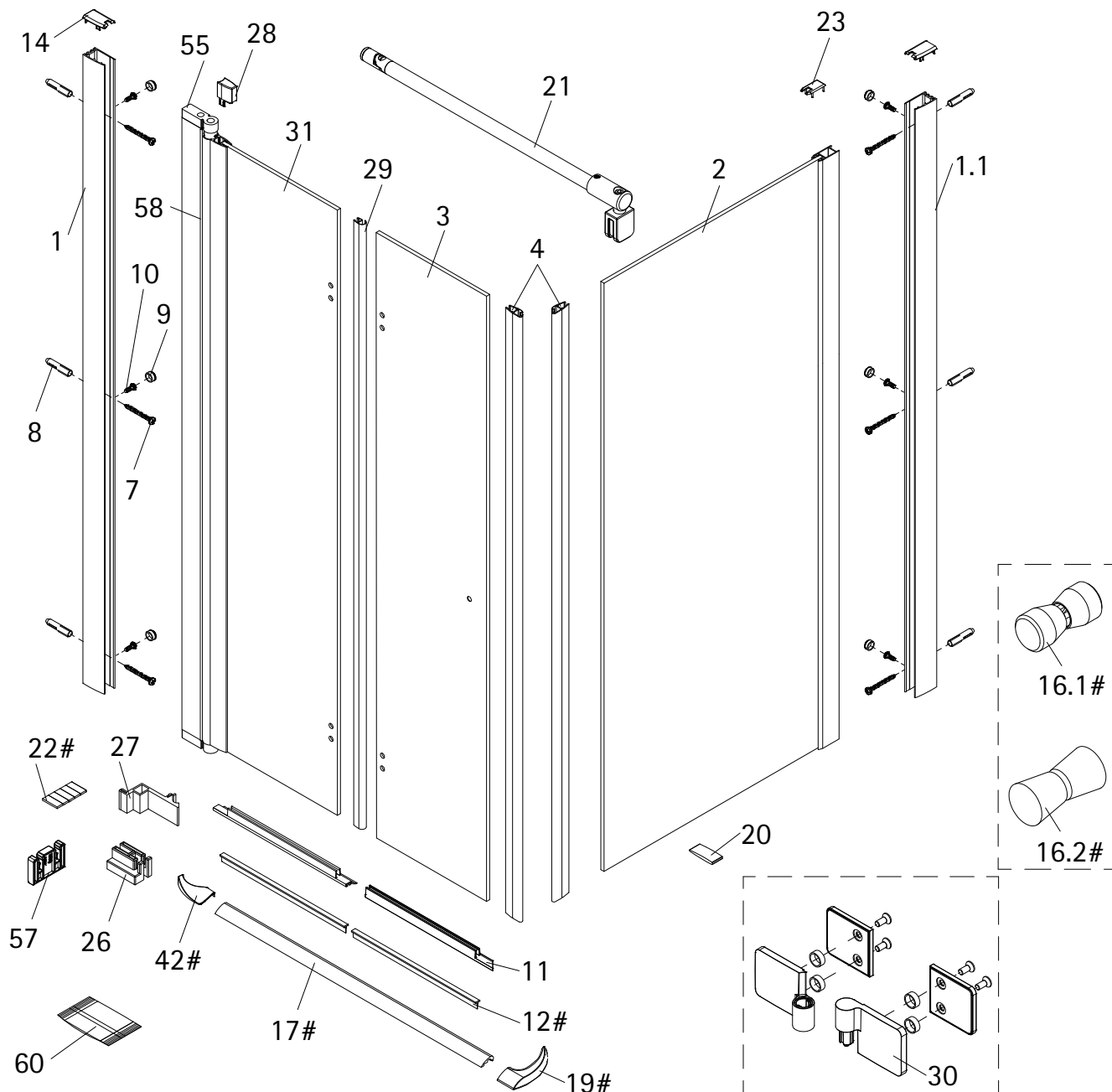

Pos.	Bezeichnung	Ersatzteil-Nr.		Pos.	Bezeichnung	Ersatzteil-Nr.	
1	1x Wandanschlussprofil	E100230-4	Stück	21	1x Stabilisationsbügel komplett	E100320	Stück
1.1	1x Wandanschlussprofil (kürzer)	E100230-1-S	Stück	22#	1x Klebestreifen		
2	1x Seitenwand			23	1x Einschubkappe		
3	1x Türelement Schließseite			26	1x Montagehilfe 1	E100201-9	Set
4	2x Magnetprofil 45°	E100055-90-5	Set	27	1x Montagehilfe 2	E100201-10	Set
7*	6x Schraube 4,2 x 45 mm			28*	1x Kappe für Drehlager		
8*	6x Dübel S6			29	1x Dichtung vertikal	E100077-5	Stück
9*	6x Abdeckkappe für Kappenschraube			30	2x Scharnier komplett, Links	E100290-L-77	Stück
10*	6x Kappenschraube 3,5 x 9,5 mm				2x Scharnier komplett, Rechts	E100290-R-77	Stück
11	2x Wasserabweisprofil	E100058-5	Stück	31	1x Türelement Anschlagseite		
12#	2x Einschubdichtung	E100067-105-10	Stück	42#	1x Wasserleistenendkappe		
14	2x Abdeckkappe (inkl. Pos. 23)	E32205-2	Set	55	2x Drehlager (vormontiert) (inkl. Pos. 28)	E100082-4	Set pro Seite
16.1#	1x Knopfgriff	E100140-21	Stück	57	3x Montagehilfe	E100201-7	Set
16.2#	1x Knopfgriff	E100140-95	Stück	58	1x Innendichtung (vormontiert)	E100070-2	Stück
17#	1x Wasserleiste (inkl. Pos. 22)	E100050	Stück	60	1x Fettbeutel		
19#	1x Wasserleistenendkappe (inkl. Pos. 42)	E100211-23	Set				
20	1x Silikonkeil (6 Stück)	E100203	Set				
					* Montagezubehör	E32200-2	
					# optional		

de Geben Sie bei farbigen Ersatzteilen den Farbcode mit an: 01 - aluminium | 41 - chrom

en Please state the colour code for coloured spare parts: 01 - aluminium | 41 - chrome

fr Veuillez indiquer le code couleur pour les pièces de rechange colorées : 01 - aluminium | 41 - chromé

nl Gelieve de kleurcode voor gekleurde onderdelen te vermelden: 01 - aluminium | 41 - chroom

BENÖTIGTES WERKZEUG / TOOLS NEEDED
OUTILLAGE NÉCESSAIRE / BENODIGD WERKTUIG

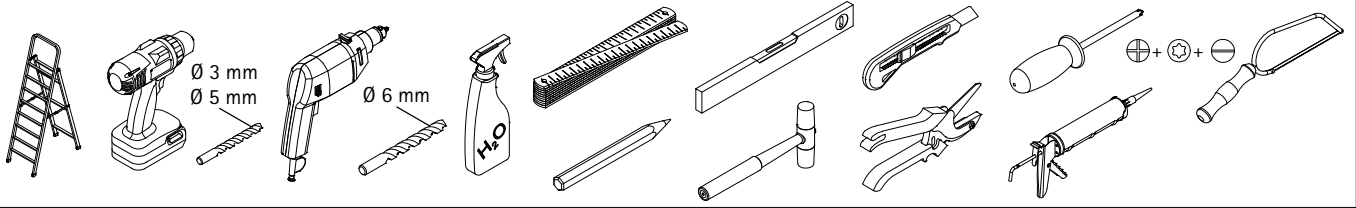

MONTAGE / ASSEMBLY / ASSEMBLAGE / ASSEMBLAGE

1

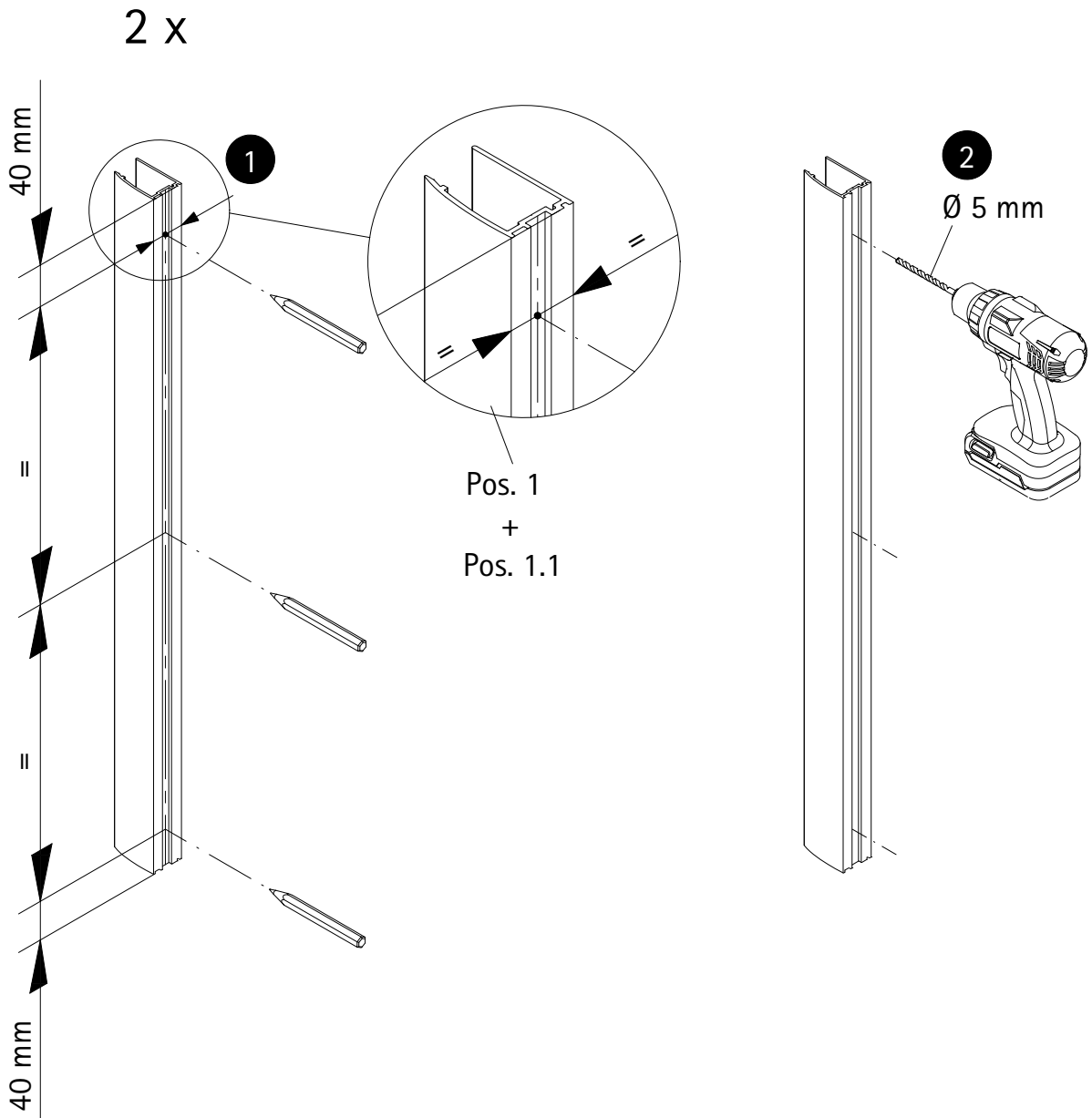

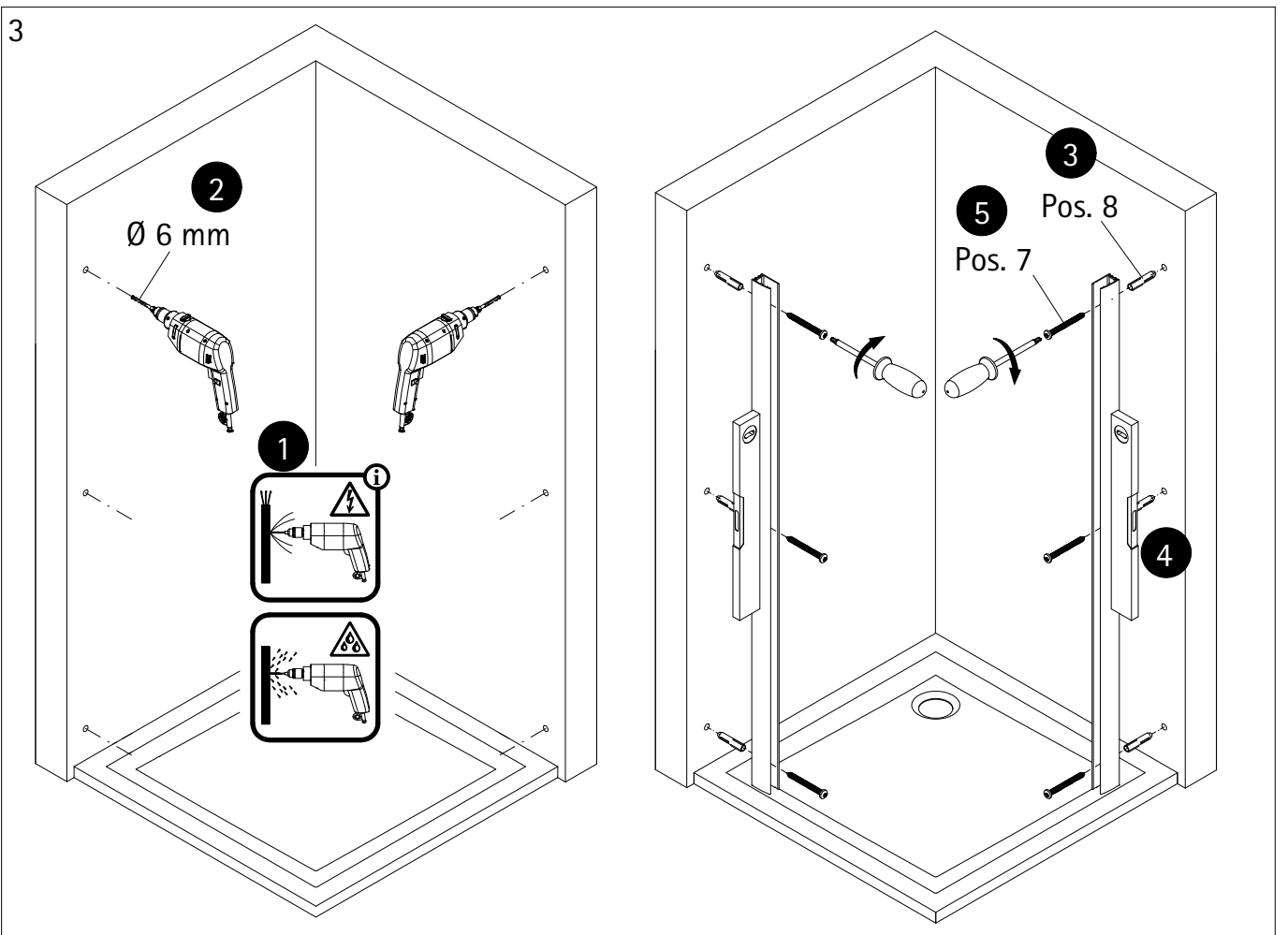
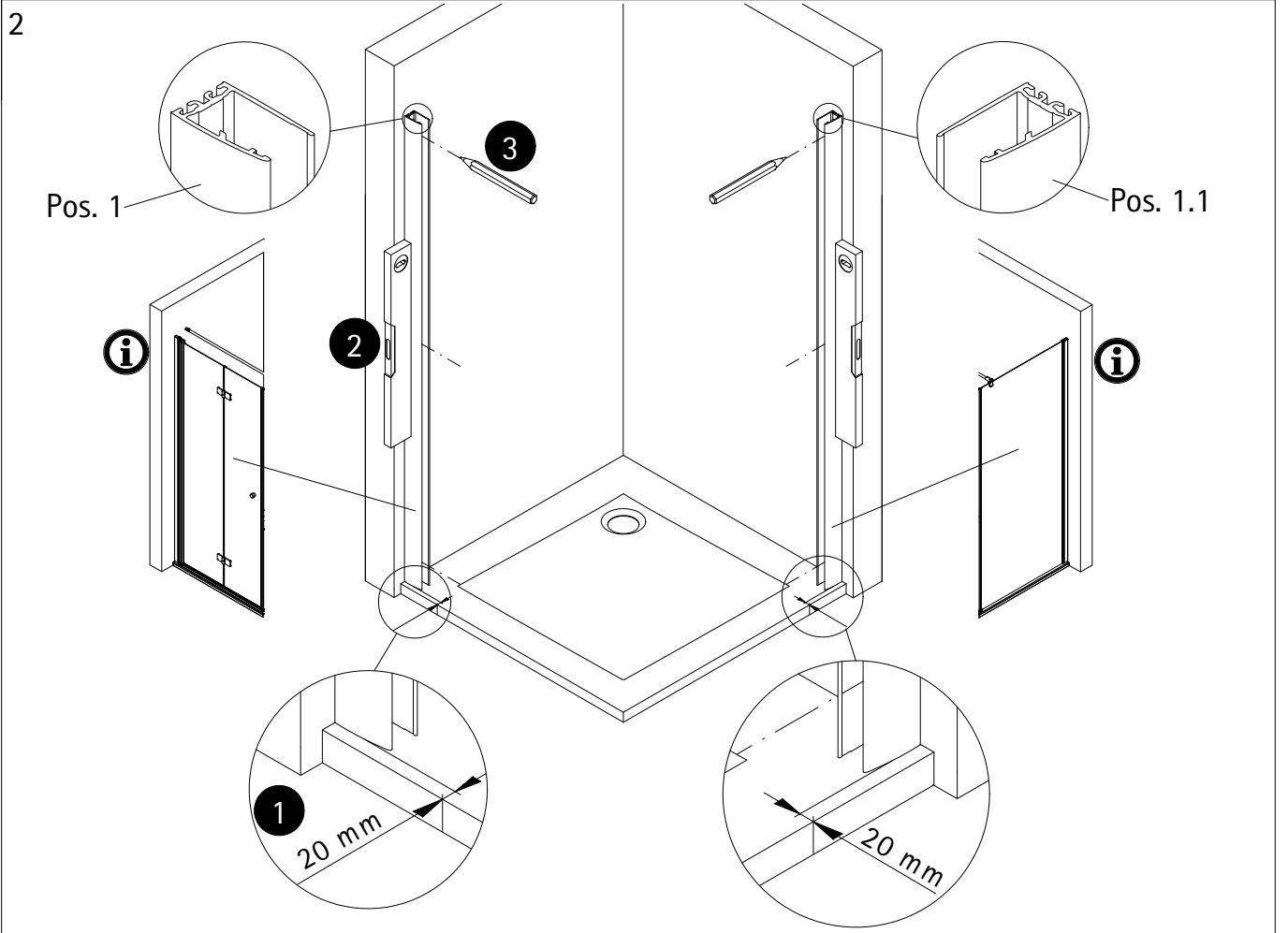

4

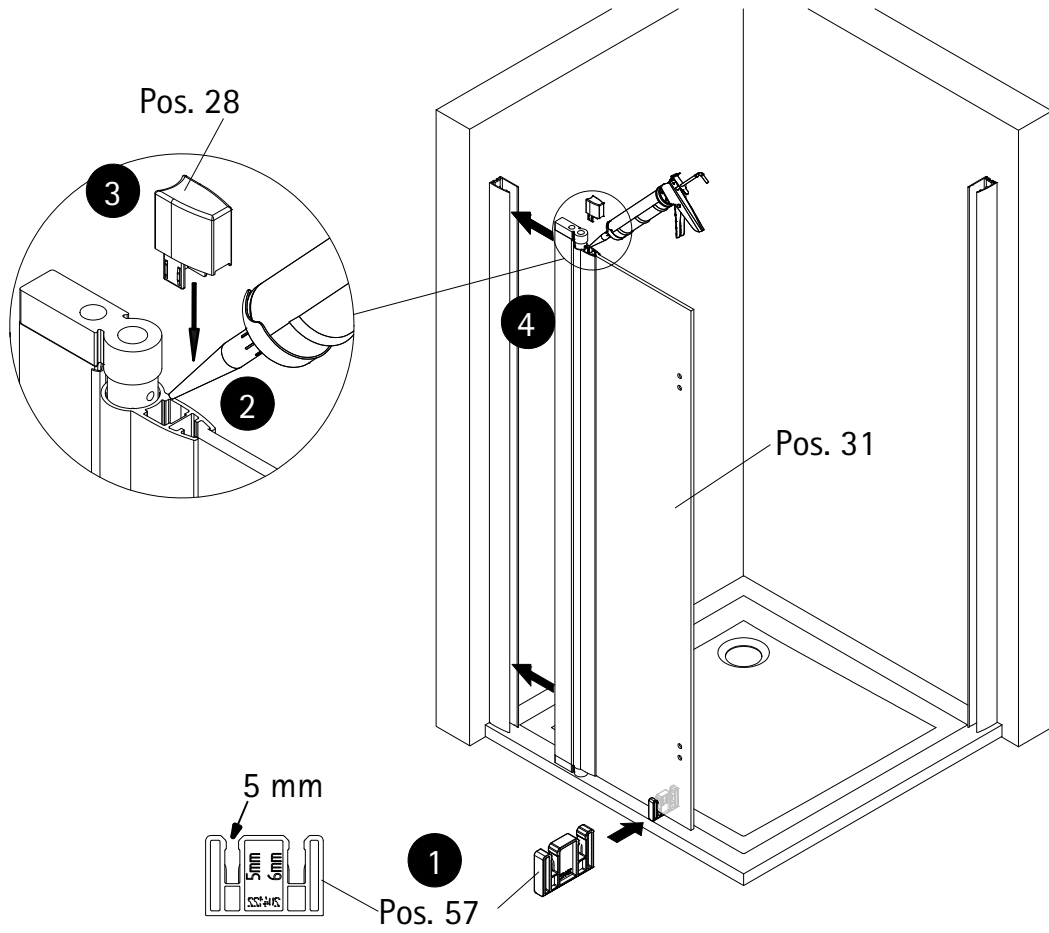

5

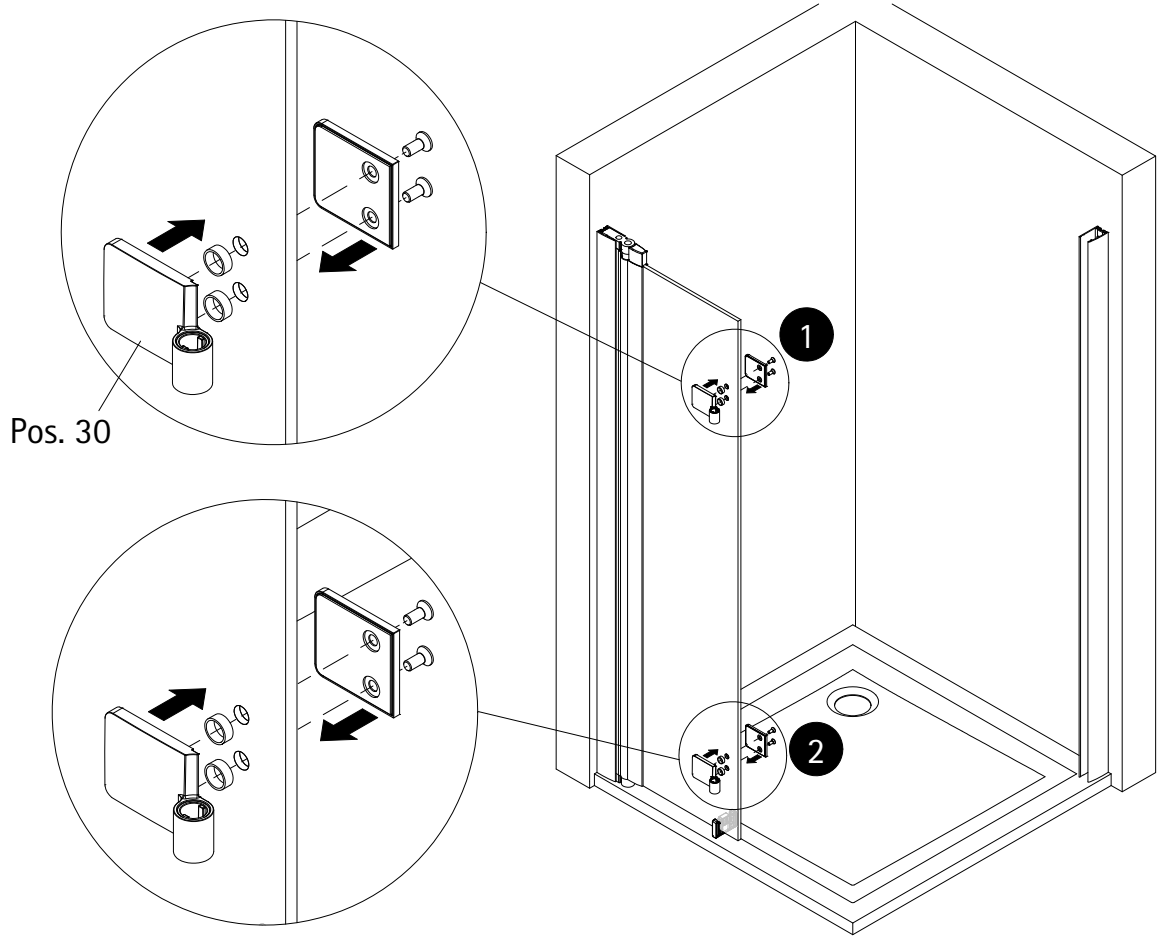

6

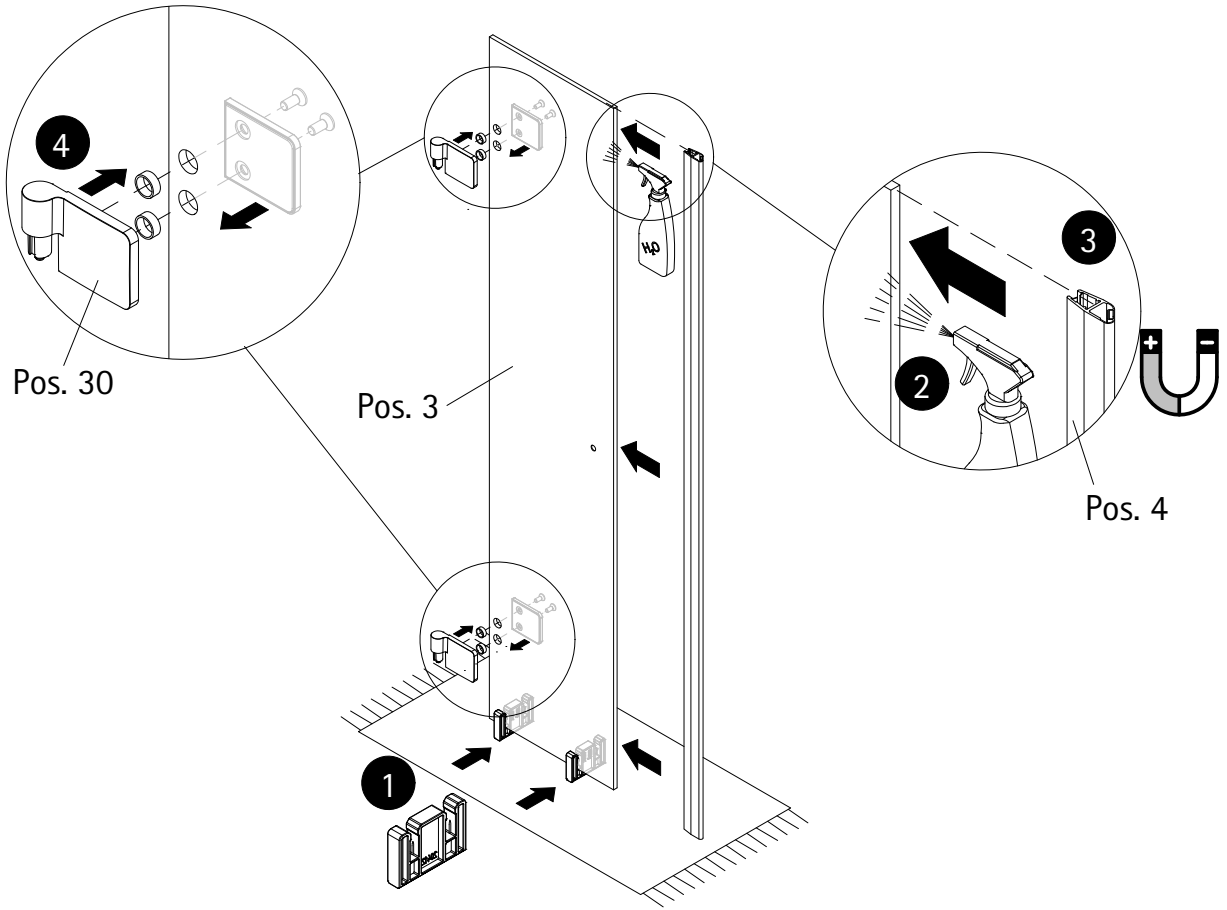

7

i
Pos. 60

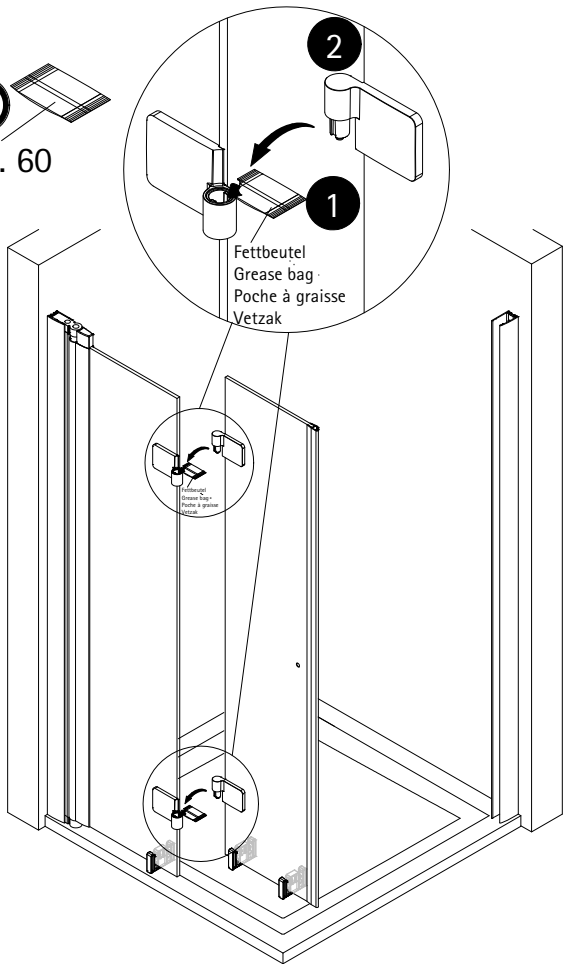

8

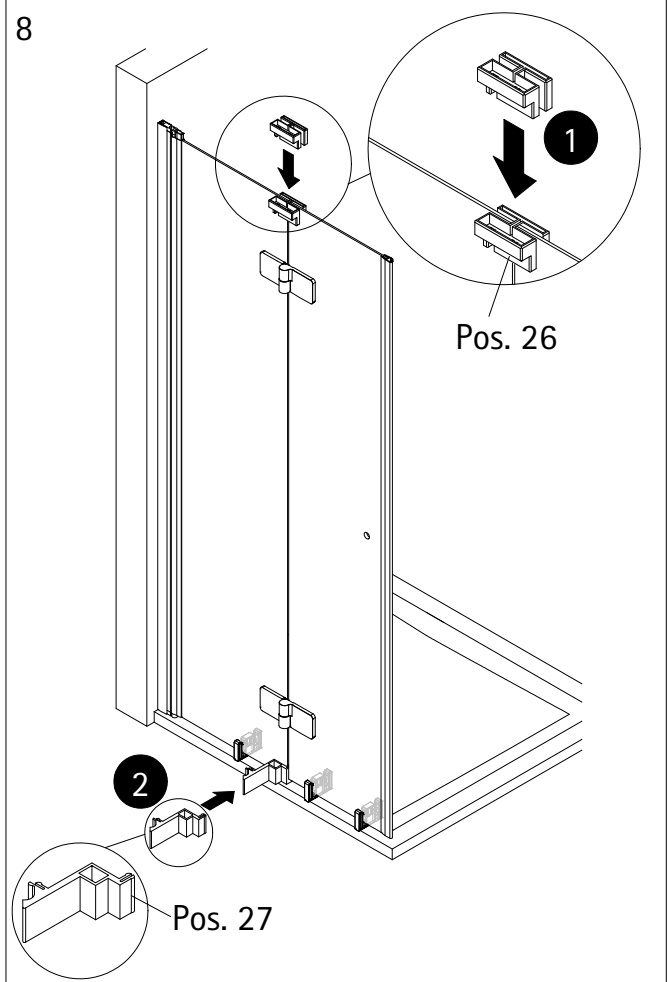

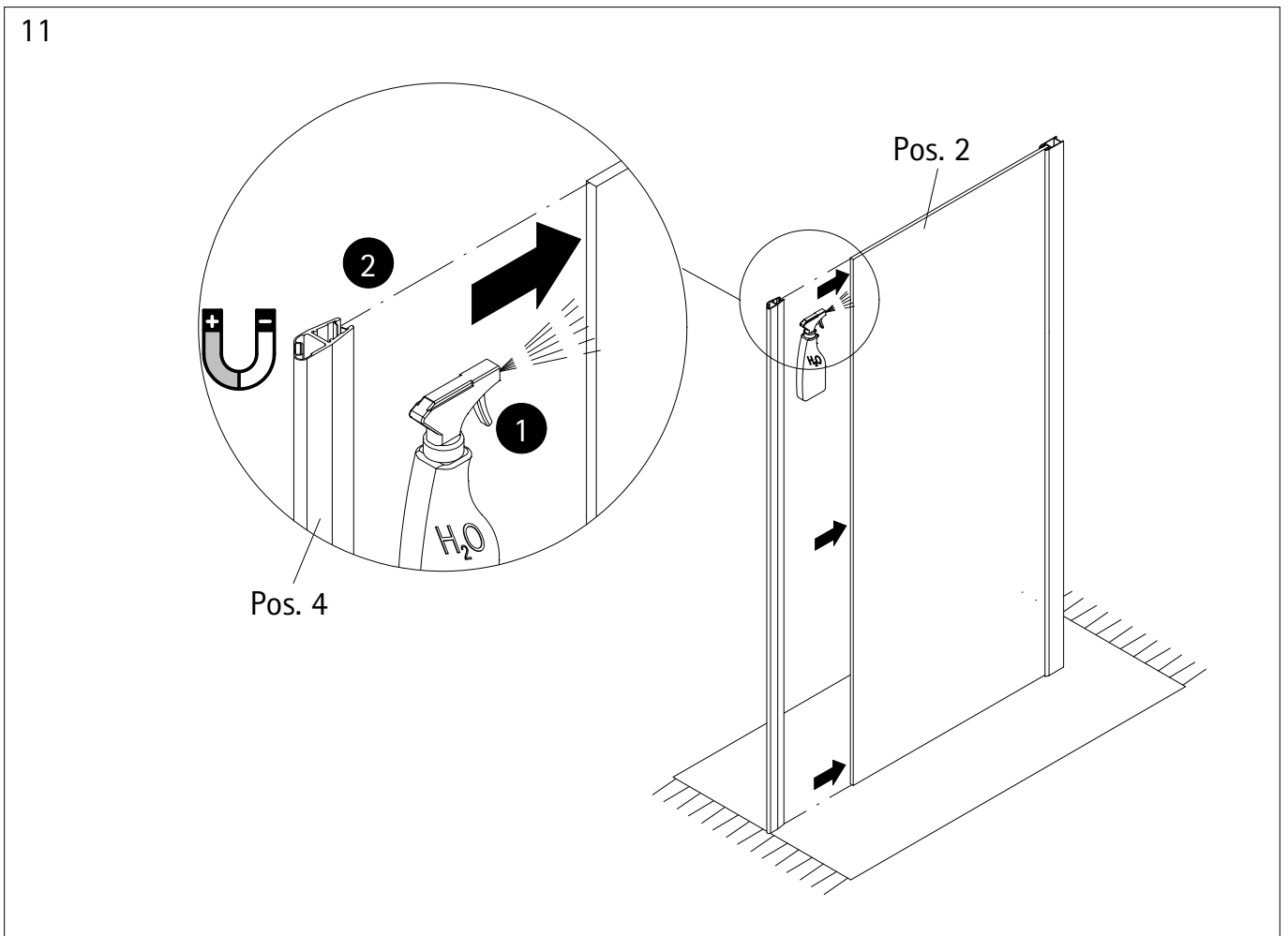
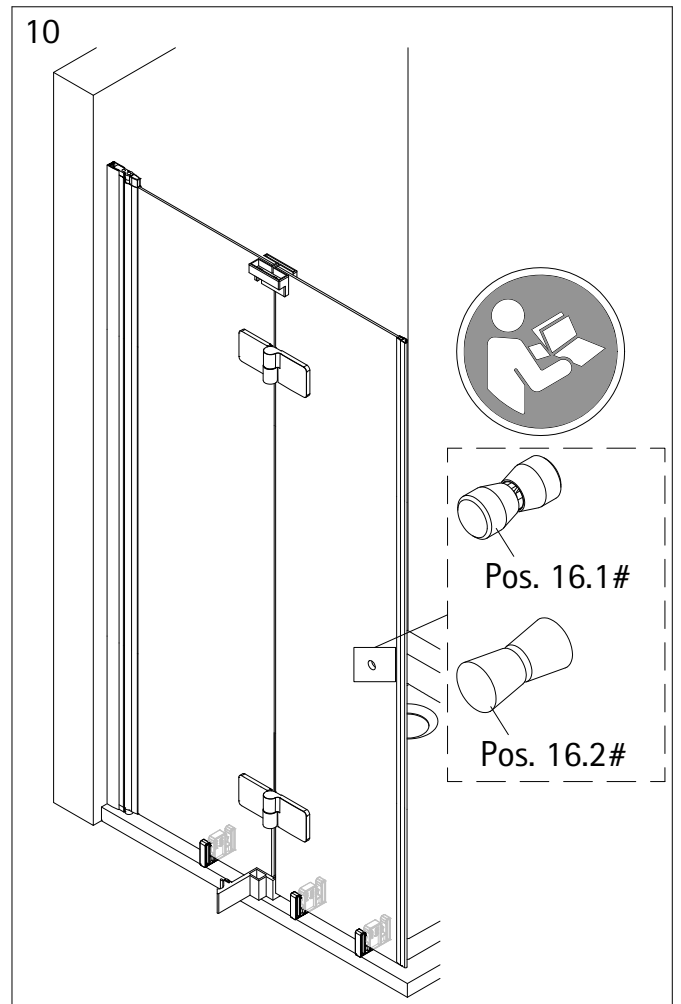
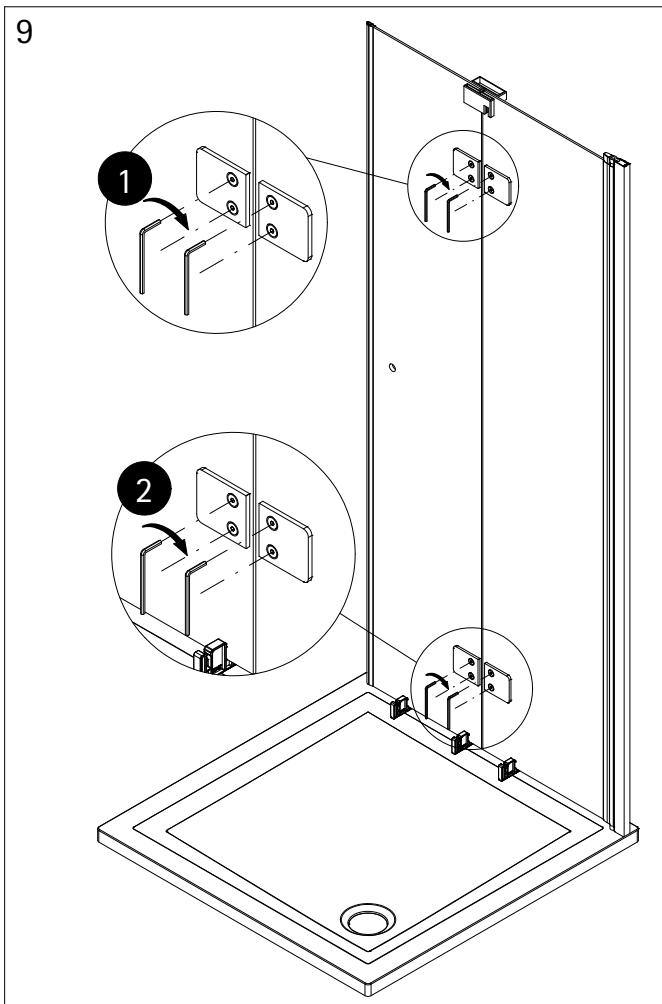

12

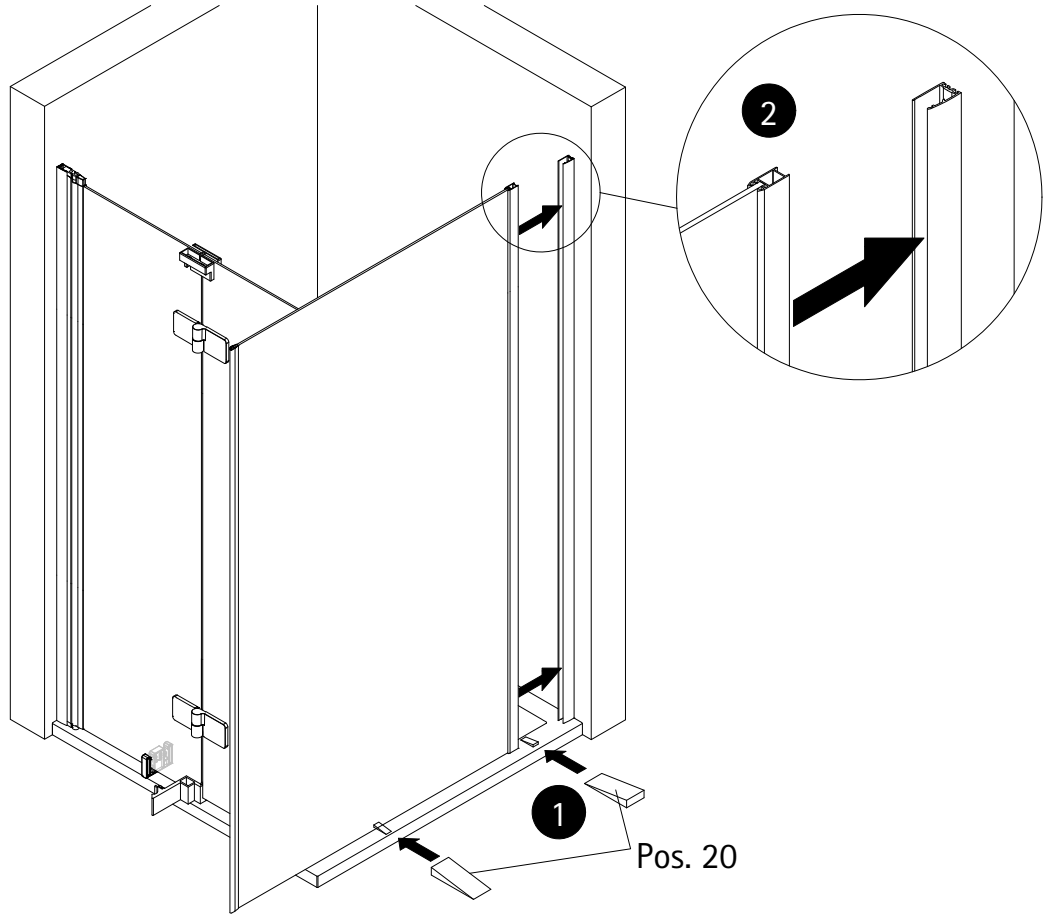

13

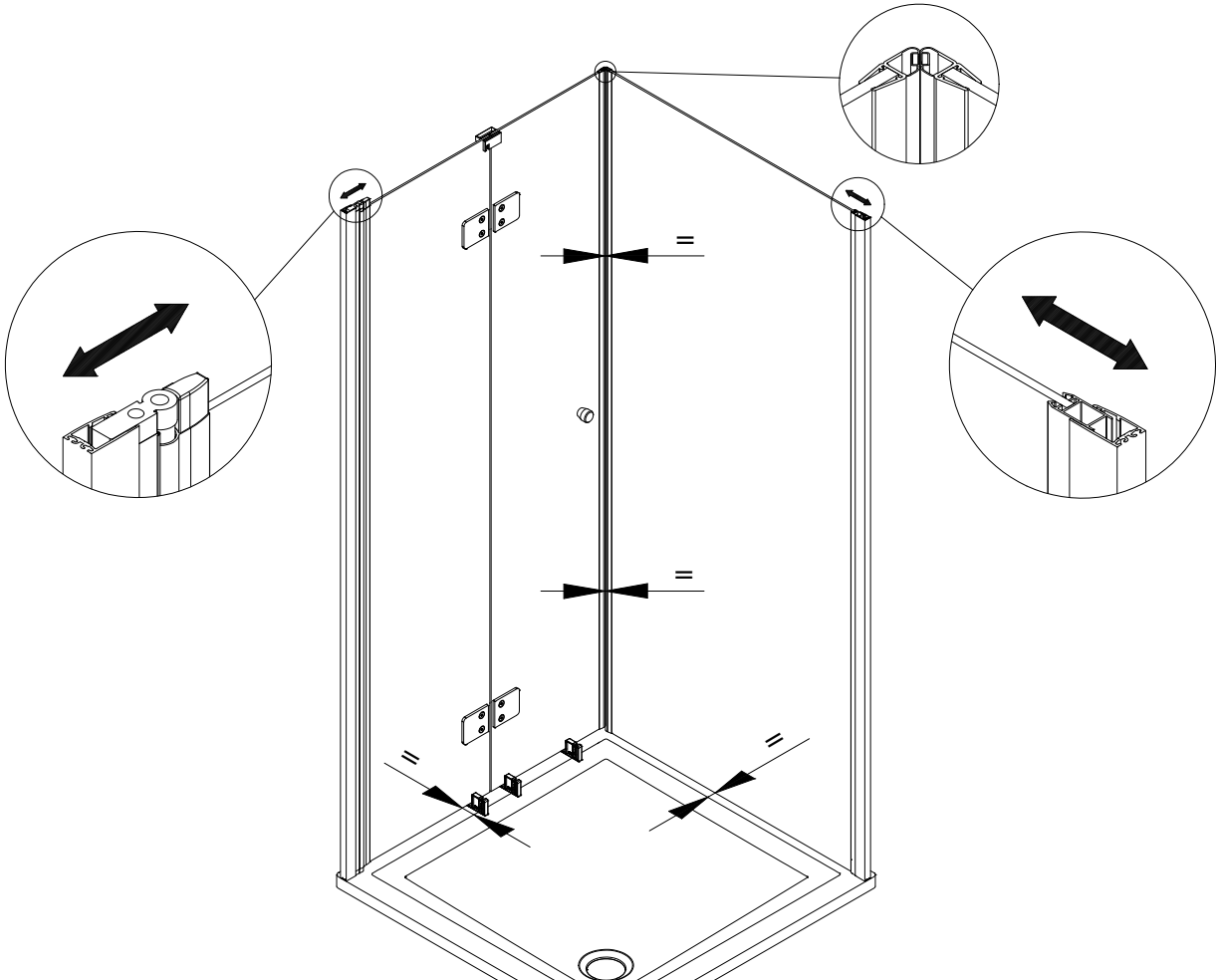

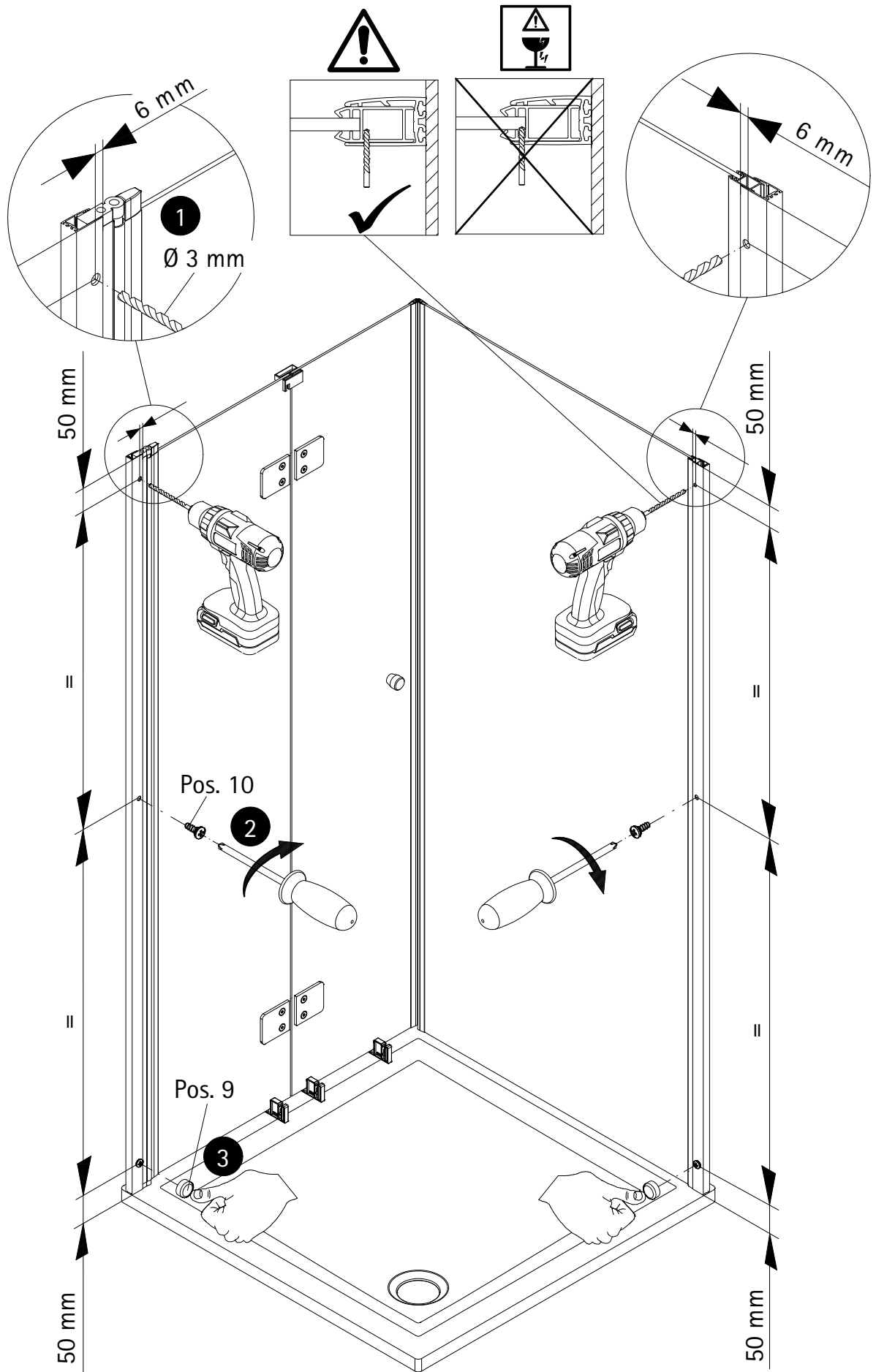

15

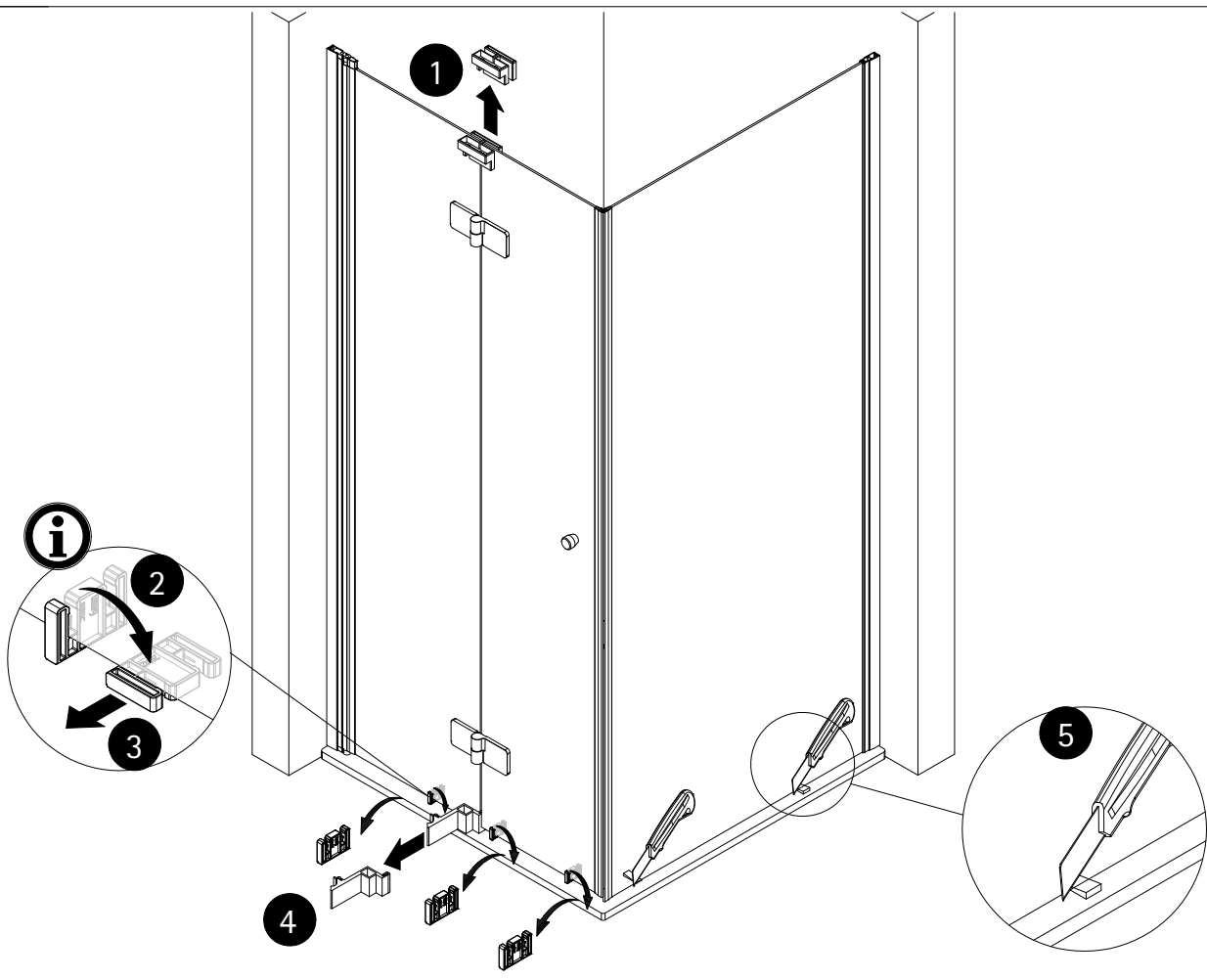

16

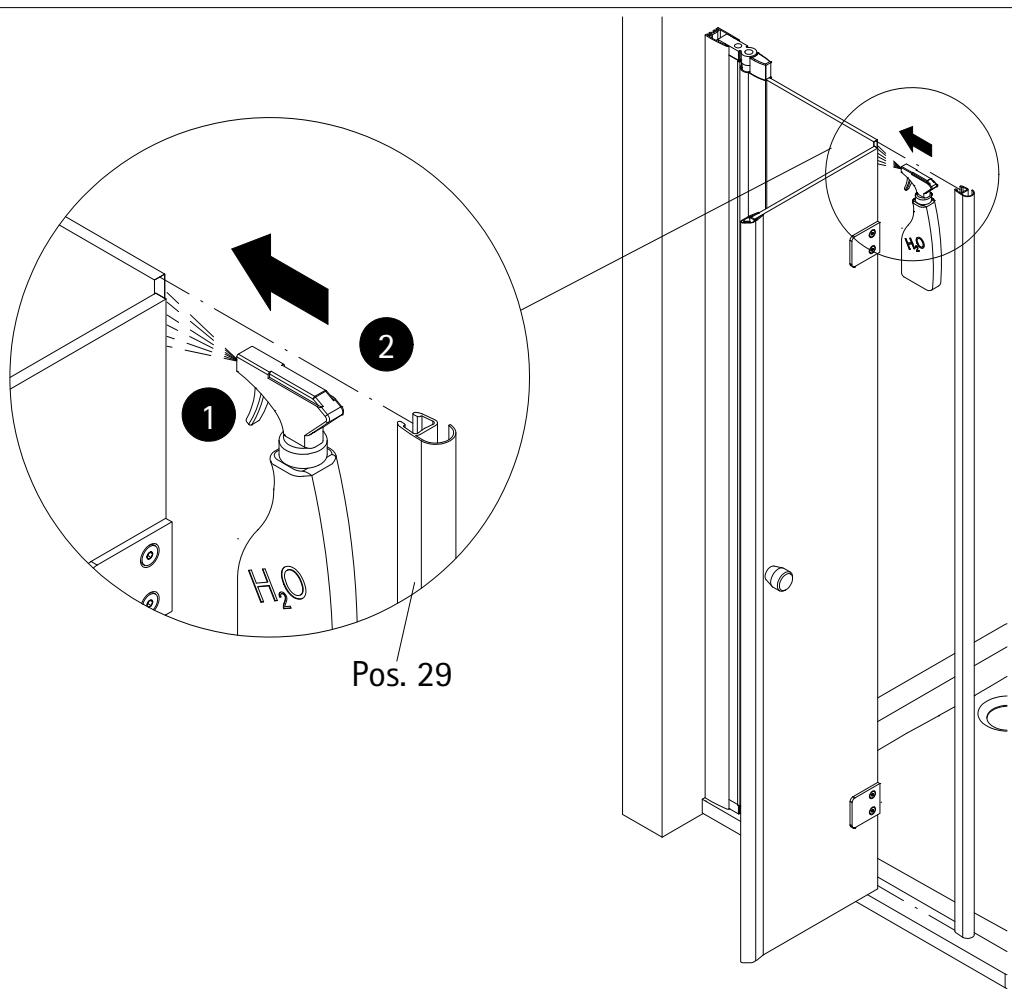

17

Option 1

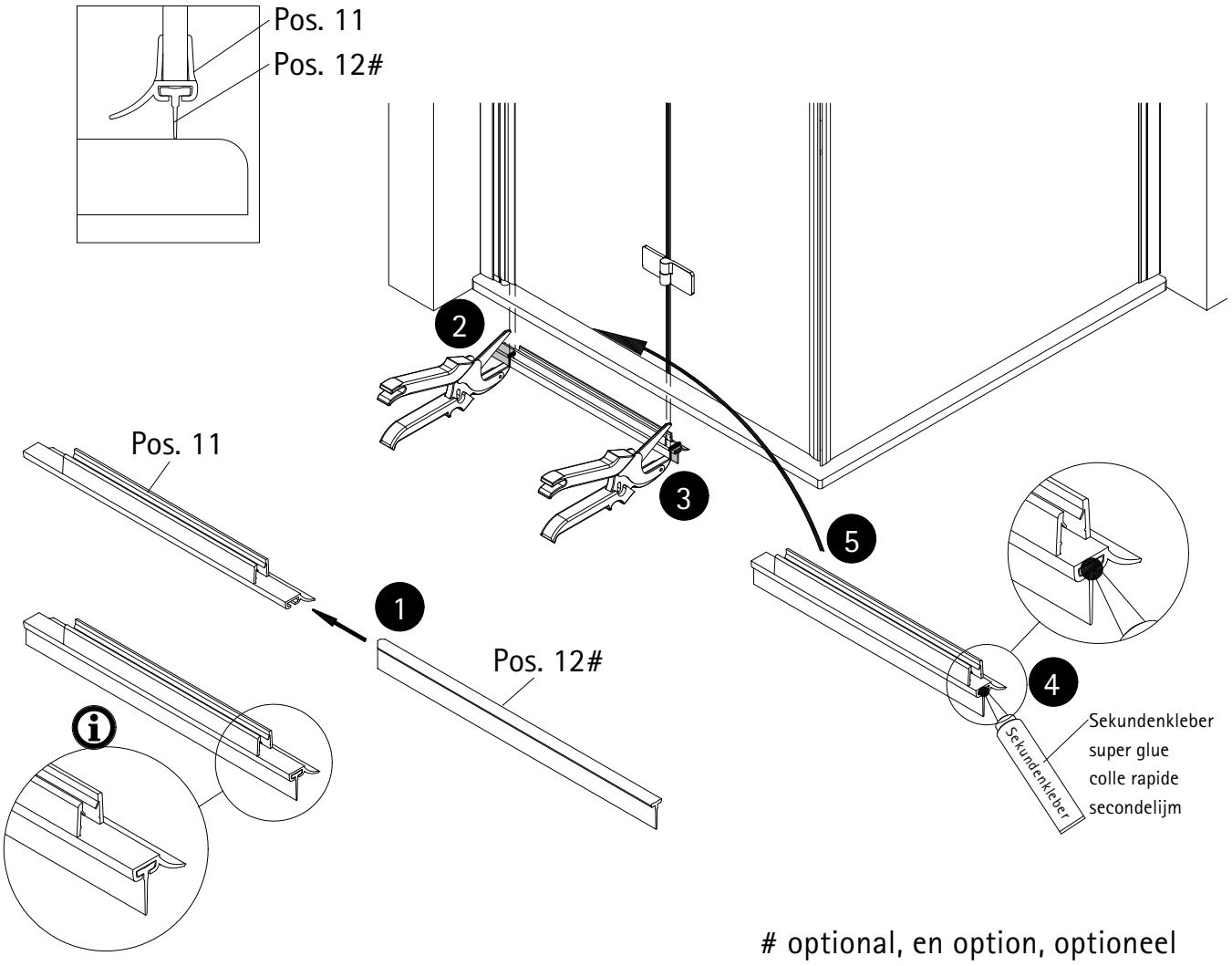

18

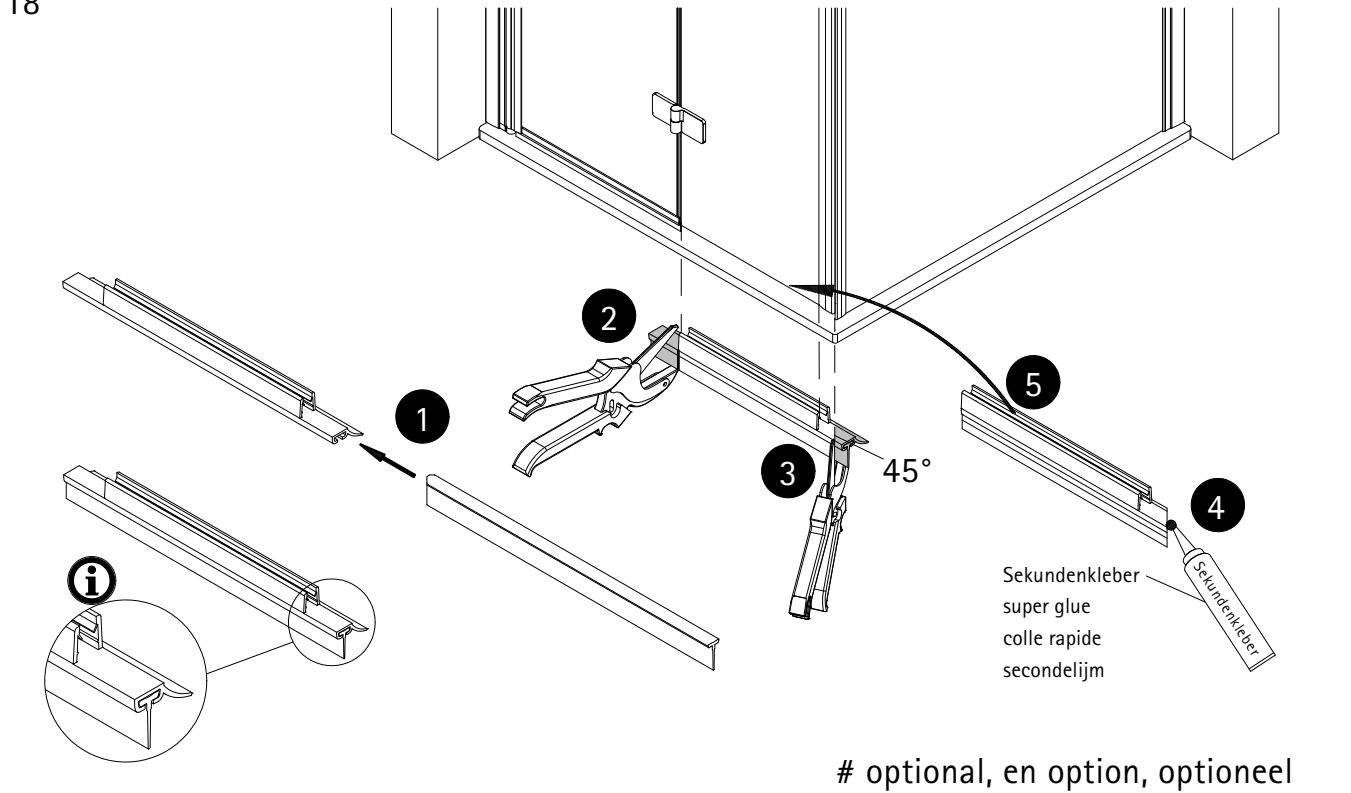

Option 2

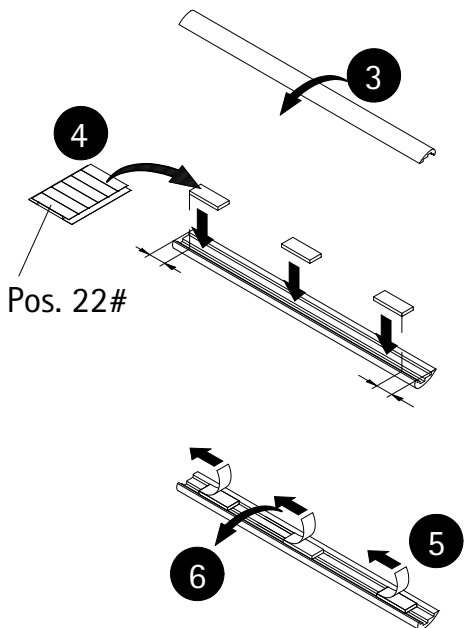
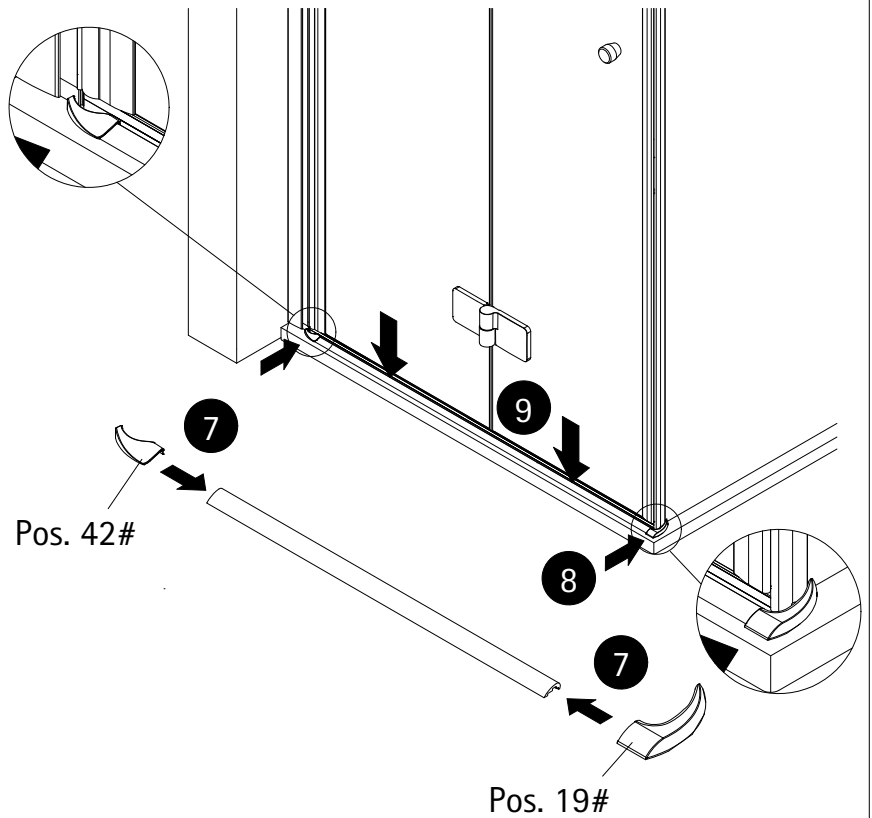
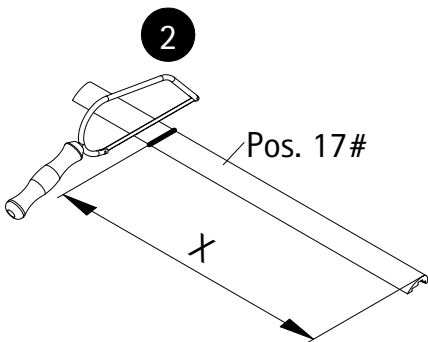
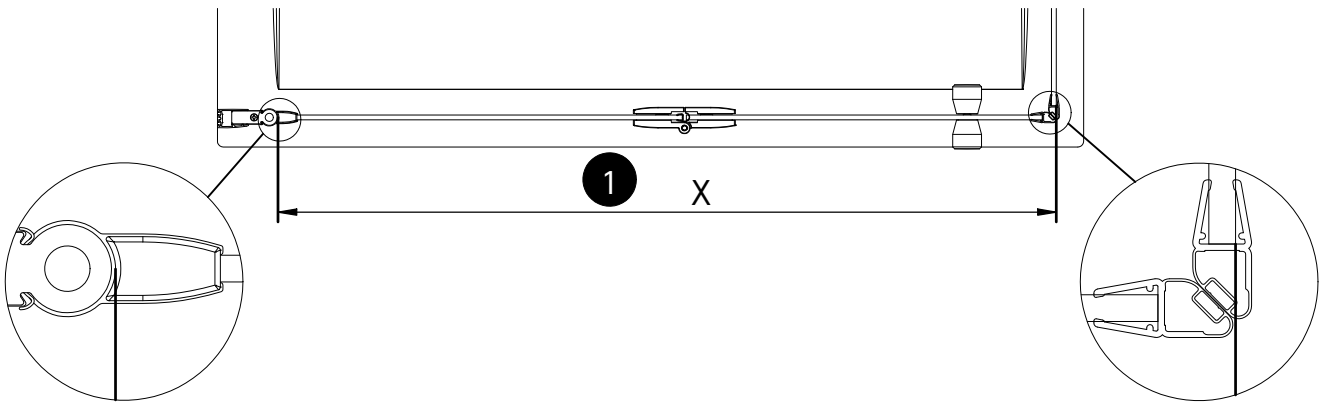
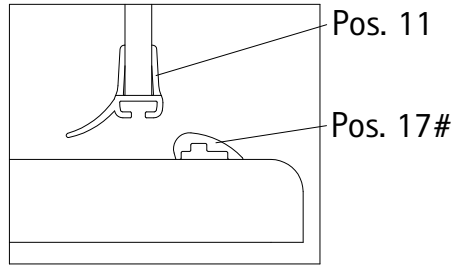

optional, en option, optioneel

20

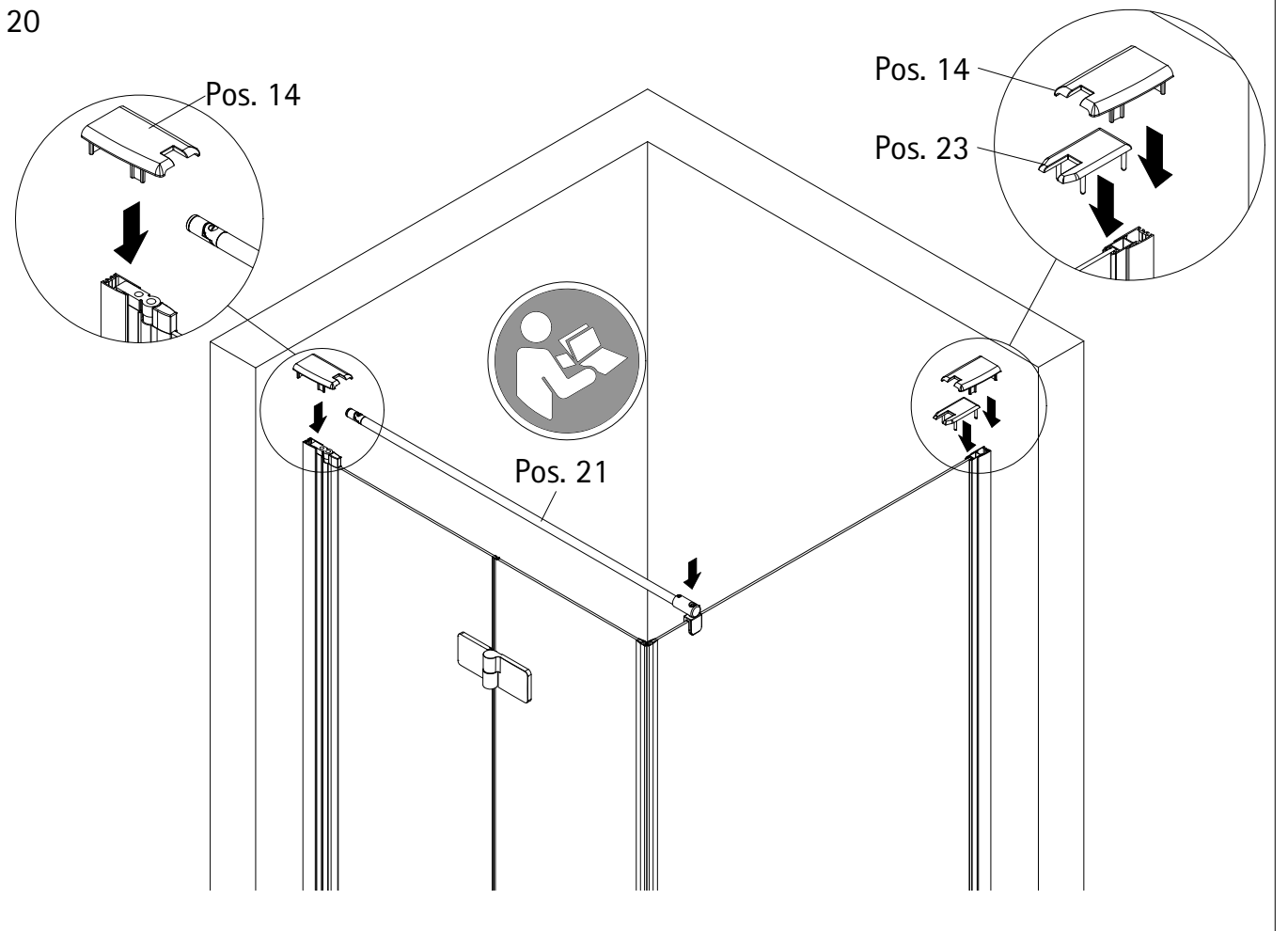

21

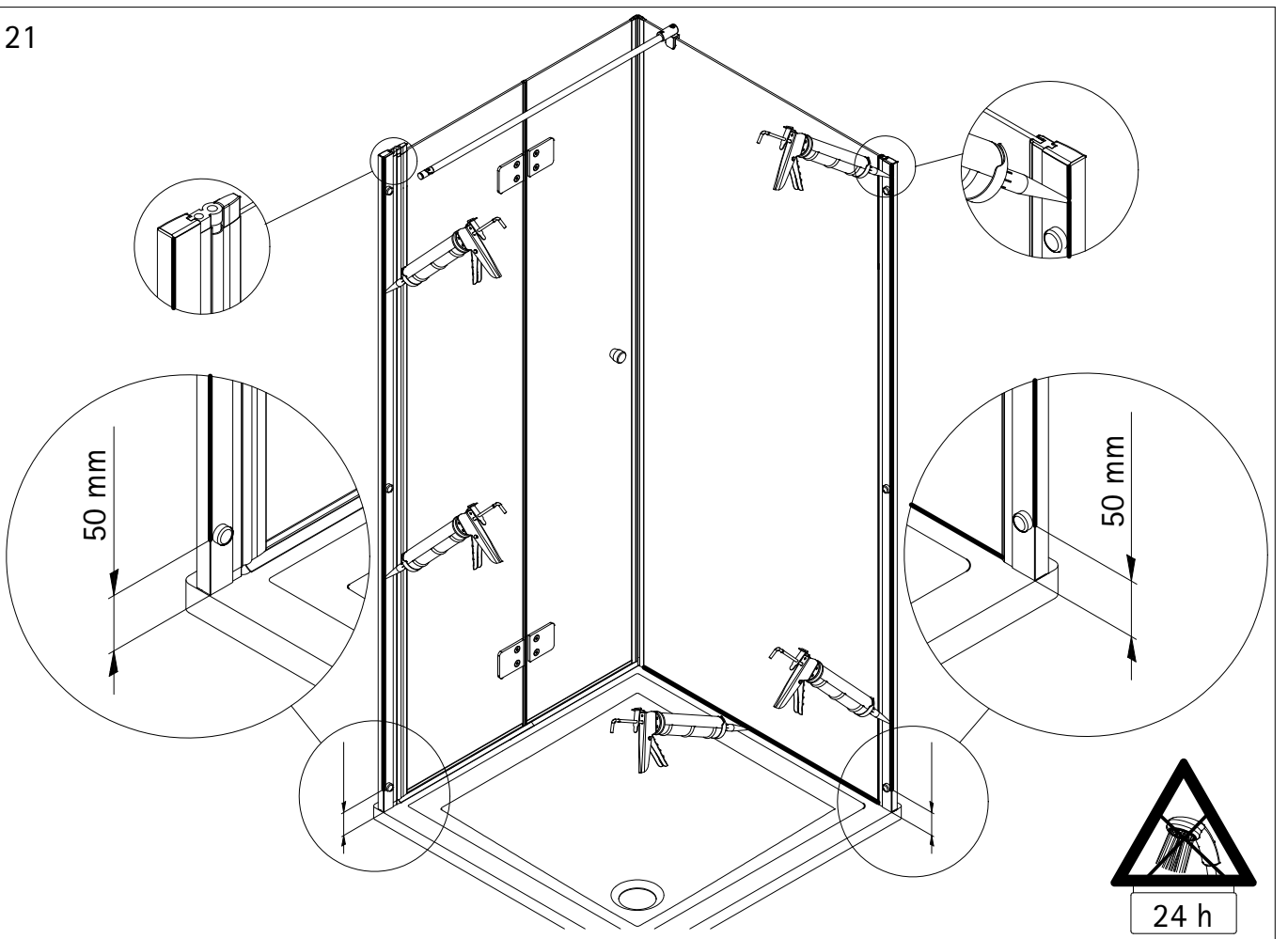

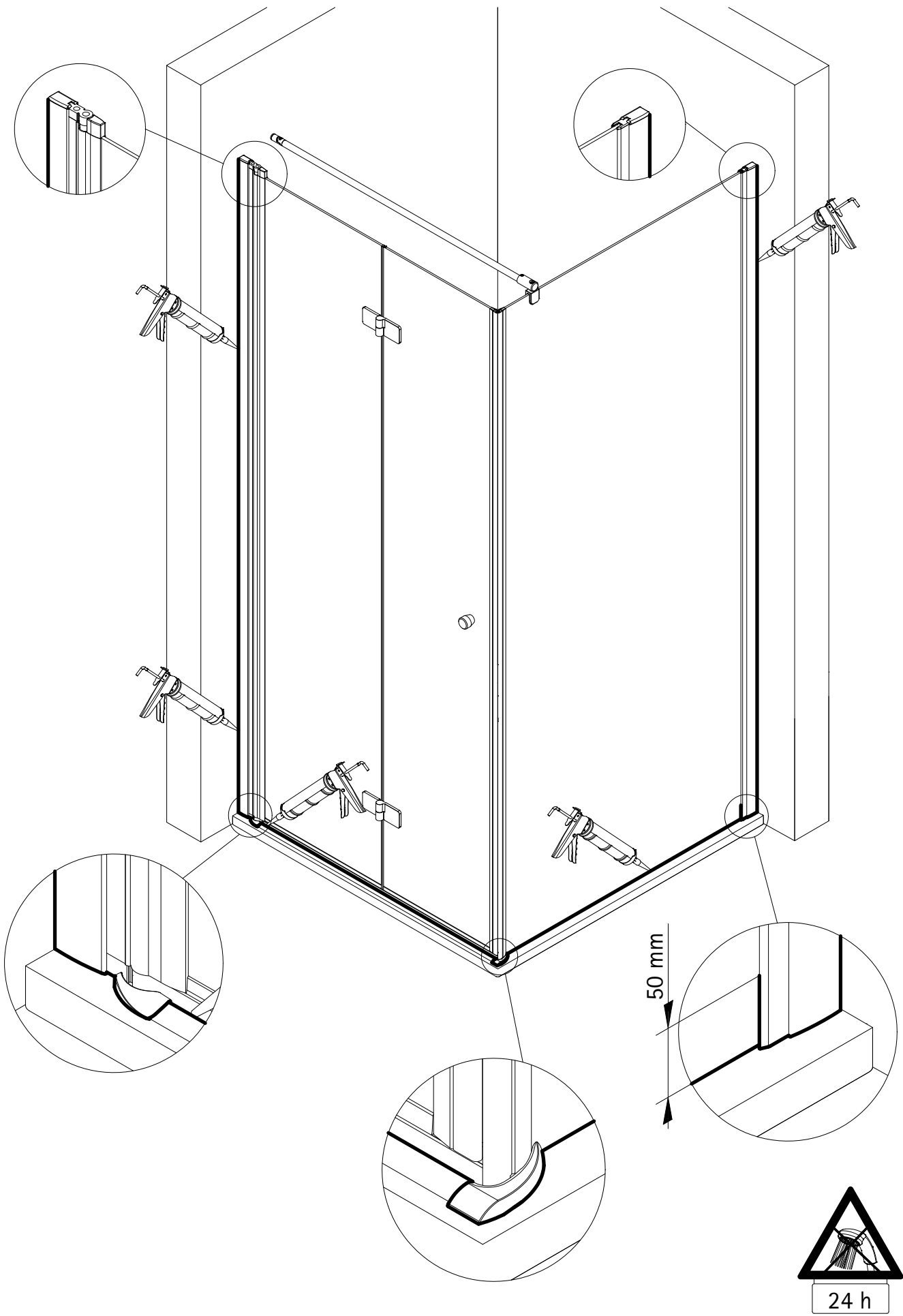

Notizen / Notes / Notities

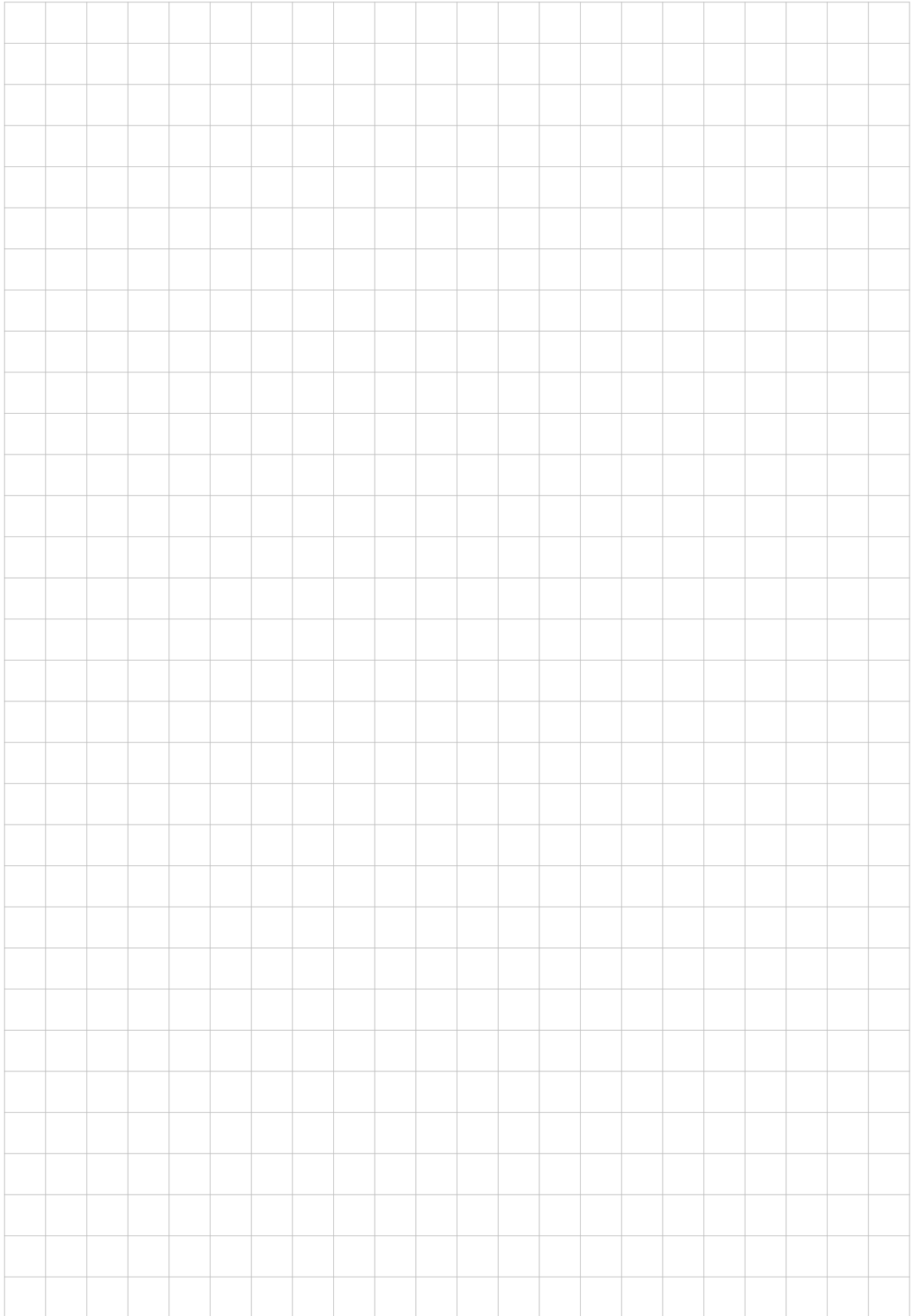

2259-0

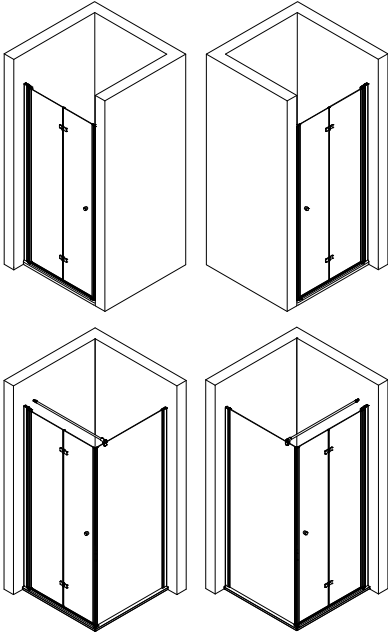

Prüfnummer / Inspection number / Numéro de contrôle / Testnummer



Ersatzteilbestellung / Spare parts order
Commande de pièces détachées / Bestelling van onderdelen:
Fax 02962 / 972-4260



Technische Hilfe / Technical help / L'aide technique / Technologische ondersteuning
Telefon 02962 / 9724-0



E-Mail:
ersatzteile@duschservice.de



Duschservice
Zum Hohlen Morgen 22
59939 Olsberg
Deutschland / Germany / Allemagne / Duitsland



0000798820000000000000000000